



## ش

معلومات الدعم، 70  
ملصق ترخيص Windows، 70

### الشبكات

منظر أمامي، 7

محدد موقع شبكة Wi-Fi catcher، 11

نظرة عامة، 15

المفتاح اللاسلكي، 11

توصيل، 15

منظر خلفي، 9

منظر

أمامي، 7

خلفي، 9

المواصفات، 23

## ط

### الطاقة

استكشاف الأخطاء وإصلاحها، 45

حالات مصابيح الطاقة، 45

## ن

### نظام التشغيل

مفتاح المنتج، 70

إعادة التثبيت، 70

الوسائط، 59

استعادة النسخ الأصلية للبيانات من Dell، 57

استعادة النظام، 54

نقل المعلومات إلى كمبيوتر جديد، 18

## ع

علامة الخدمة، 69

## ك

### الكمبيوتر

المواصفات، 23

## و

الوثائق، 69

دليل الخدمة، 70

دليل Dell Technology، 70

وسائط برامج التشغيل والأدوات

المساعدة، 53، 69

Dell Diagnostics، 43

الوسائط

نظام التشغيل، 70

برامج التشغيل والأدوات المساعدة، 69

## م

### المشكلات

استعادة إلى الحالة السابقة، 55

معالج نقل الملفات والإعدادات، 18

### المعالجات

معالج نقل الملفات والإعدادات، 18

معالج توافق البرامج، 48

المعلومات التنظيمية، 70

المعلومات الخاصة بالهندسة البشرية، 70

معلومات الأمان، 70

معلومات الضمان، 70

التشخيصات  
مصابيح الطاقة، 33  
أكواد صوت التنبيه، 34  
Dell، 43  
اتفاقية ترخيص المستخدم (EULA) ، 70  
توصيل  
أجهزة IEEE 1394، 14  
أجهزة USB، 14  
الشبكة، 15  
كابيل الشبكة، 14  
التوصيل  
محول التيار المتردد، 13

## د

الدعم، 61  
إقليمي، 62  
الاتصال بشركة Dell، 67  
الدعم الفني وخدمة العملاء، 62  
DellConnect، 62  
خدمات عبر الإنترنت، 62  
دليل Dell Technology، 70  
دليل الخدمة، 70

## ذ

الذاكرة  
استكشاف الأخطاء وإصلاحها، 47

## ر

رسائل الخطأ  
مصابيح الطاقة، 33  
أكواد صوت التنبيه، 34  
رمز الخدمة السريعة، 69

استكشاف الأخطاء وإصلاحها، 33  
مصابيح الطاقة، 33  
أعطال البرامج، 47  
الذاكرة، 47  
البرامج، 47  
الطاقة، 45  
الشاشة الزرقاء، 49  
الكمبيوتر لا يستجيب، 47  
استعادة إلى الحالة السابقة، 54  
Dell Diagnostics، 43  
تلميحات، 45  
توافق البرامج ونظام Windows، 48  
حالات مصابيح الطاقة، 45  
رسائل الخطأ، 35

## ب

البنود والشروط، 70  
البحث عن المعلومات، 69  
برامج التشغيل، 51  
وسائط برامج التشغيل والأدوات المساعدة، 69  
إعادة التثبيت، 52  
التعريف، 51  
العودة إلى إصدار سابق، 52

## البرامج

إعادة التثبيت، 51  
التحديثات، 49  
استكشاف الأخطاء وإصلاحها، 48

## برامج

مشكلات، 48  
برنامج نظام الكمبيوتر المحمول، 69

## ت

التحديثات  
البرامج والأجهزة، 49

## Windows XP

- معالج نقل الملفات والإعدادات، 18
- إعداد اتصال الإنترنت، 17
- العودة إلى الإصدار السابق من برنامج تشغيل الجهاز، 52
- استعادة النظام، 54
- استعادة برنامج تشغيل الجهاز، 52

## أ

- أرقام الهاتف، 67
- إعادة تثبيت Windows XP، 70
- إعادة تثبيت البرامج، 51
- برامج التشغيل والأدوات المساعدة، 52
- الإعداد
  - الإنترنت، 16
  - الإعداد السريع، 13
  - الكمبيوتر، 13
  - أكواد صوت التنبيه، 34

## الإنترنت

- محدد موقع شبكة Wi-Fi catcher، 11
- المفتاح اللاسلكي، 11
- الإعداد، 16
- الاتصال، 16
- الاتصال بشركة Dell، 61،
- الاتصال
  - الإنترنت، 16
  - استعادة النسخ الأصلية للبيانات من Dell، 58
  - استعادة النسخ الأصلية للبيانات، 57
  - استعادة النظام، 54
  - تمكين، 57

## D

### Dell Diagnostics

- بدء التشغيل من وسائط برامج التشغيل والأدوات المساعدة، 44
- بدء التشغيل من القرص الصلب، 44
- Dell Diagnostics، 43

### Dell

- الدعم الفني وخدمة العملاء، 62
- أداة الدعم المساعدة، 49
- الاتصال، 61،
- استعادة النسخ الأصلية للبيانات، 57
- تحديثات البرامج، 49
- خدمة التحديث الفني، 49
- DellConnect، 62

## S

- S.M.A.R.T، 42

## W

### Windows Vista

- معالج توافق البرامج، 48
- إعادة التثبيت، 70
- العودة إلى الإصدار السابق من برنامج تشغيل الجهاز، 52
- استعادة النسخ الأصلية للبيانات من Dell، 57
- استعادة النظام، 54
- استعادة برنامج تشغيل الجهاز، 52

- وثائق الأمان والمعلومات التنظيمية والضمان والدعم
- معلومات الضمان
- قد يتم شحن هذا النوع من المعلومات مع جهاز الكمبيوتر.
- البنود والشروط (للولايات المتحدة فقط)
- للاطلاع على المزيد من المعلومات التنظيمية، انظر
- تعليمات الأمان
- الصفحة الرئيسية للتوافق التنظيمي Regulatory Compliance
- المعلومات التنظيمية
- في [www.dell.com](http://www.dell.com) على الموقع التالي:
- معلومات الهندسة البشرية
- [www.dell.com/regulatory\\_compliance](http://www.dell.com/regulatory_compliance)
- اتفاقية ترخيص المستخدم

## دليل الخدمة

- كيفية إزالة الأجزاء وتركيبها
- يمكن العثور على دليل الخدمة الخاص بالكمبيوتر على
- كيفية تهيئة إعدادات النظام
- [support.dell.com](http://support.dell.com)
- كيفية استكشاف الأخطاء وإصلاحها وحل المشكلات

## دليل Dell Technology

- حول نظام التشغيل
- يتوافر دليل *Dell Technology* على القرص الصلب
- استخدام الأجهزة وصيانتها
- الخاص بك وعلى الموقع [support.dell.com](http://support.dell.com).
- فهم تقنيات مثل RAID والإنترنت وتقنية
- <sup>®</sup>Bluetooth اللاسلكية والبريد الإلكتروني
- وشبكات الاتصال والمزيد.

## ملصق ترخيص Microsoft® Windows®

- يوفر مفتاح منتج نظام التشغيل الخاص بك.
- يوجد ترخيص Microsoft Windows الخاص بك
- على الكمبيوتر.

## البحث عن المعلومات

**ملاحظة:** قد تكون بعض المزايا أو الوسائط اختيارية، وقد لا يتم شحنها مع الكمبيوتر الخاص بك. وقد لا تتوافر بعض المزايا أو الوسائط في بلدان معينة.



**ملاحظة:** قد يتم شحن معلومات أخرى مع الكمبيوتر الخاص بك.



المحتويات	المستند/الوسائط/الملصق
<ul style="list-style-type: none"> <li>استخدم علامة الخدمة لتمييز الكمبيوتر الخاص بك عند استخدام موقع <a href="http://support.dell.com">support.dell.com</a> أو الاتصال بالدعم.</li> <li>أدخل رمز الخدمة السريعة لتوجيه مكالمتك عند الاتصال بالدعم.</li> </ul> <p><b>ملاحظة:</b> يوجد كل من علامة الخدمة ورمز الخدمة السريعة على الكمبيوتر الخاص بك.</p>	<p><b>علامة الخدمة/رمز الخدمة السريعة</b></p> <p>يوجد كل من علامة الخدمة ورمز الخدمة السريعة على الكمبيوتر الخاص بك.</p>
<ul style="list-style-type: none"> <li>برنامج تشخيص للكمبيوتر الخاص بك</li> <li>برامج تشغيل للكمبيوتر الخاص بك</li> </ul> <p><b>ملاحظة:</b> يمكن إيجاد تحديثات لبرامج التشغيل والوثائق على <a href="http://support.dell.com">support.dell.com</a>.</p> <ul style="list-style-type: none"> <li>برنامج نظام الكمبيوتر المحمول (NSS)</li> <li>الملفات التمهيدية</li> </ul> <p><b>ملاحظة:</b> قد يتم إرفاق الملفات التمهيدية على الوسائط لتوفير آخر التحديثات حول التغييرات الفنية التي تم إدخالها على الكمبيوتر الخاص بك، أو لتوفير مواد مرجعية فنية متقدمة للفنيين أو المستخدمين المتمرسين.</p>	<p><b>وسائط Drivers and Utilities (برامج التشغيل والأدوات المساعدة)</b></p> <p>تتمثل وسائط <i>Drivers and Utilities</i> (برامج التشغيل والأدوات المساعدة) في قرص مضغوط أو قرص DVD والتي قد يتم شحنها مع الكمبيوتر.</p>
<p>إعادة تثبيت نظام التشغيل</p>	<p><b>وسائط نظام التشغيل</b></p> <p>تتمثل وسائط <i>نظام التشغيل</i> (برامج التشغيل والأدوات المساعدة) في قرص مضغوط أو قرص DVD والتي قد يتم شحنها مع الكمبيوتر.</p>



## الاتصال بشركة Dell

بالنسبة للعملاء في الولايات المتحدة الأمريكية، يرجى الاتصال على 800-WWW-DELL (800-999-3355).

**ملاحظة:** إذا لم يكن لديك اتصال نشط بالإنترنت، فيمكنك العثور على معلومات الاتصال على فاتورة الشراء أو إيصال الشحن أو الفاتورة أو كتالوج منتج Dell.

توفر Dell العديد من خيارات الخدمة والدعم القائمة على التليفون والإنترنت. وتختلف حالة التوافر وفقاً للدولة والمنتج، وقد لا تتوافر بعض الخدمات في منطقتك. للاتصال بشركة Dell للوصول بقسم المبيعات أو الدعم الفني أو مشكلات خدمة العملاء:

- 1 قم بزيارة **support.dell.com** وتحديد دولتك أو منطقتك في القائمة المنسدلة **Choose A Country/Region** (اختر دولة/منطقة) أسفل الصفحة.
- 2 انقر فوق **Contact Us** (الاتصال بنا) على الجانب الأيسر من الصفحة وحدد الخدمة الملائمة أو ارتباط الدعم وفقاً لاحتياجاتك.
- 3 اختر وسيلة الاتصال بشركة Dell الملائمة لك.



## قائمة تدقيق التشخيص

الاسم:

التاريخ:

العنوان:

رقم الهاتف:

علامة الخدمة (شريط الرموز الموجود على الجزء الخلفي أو أسفل الكمبيوتر):

رمز الخدمة السريعة:

رقم تحويل المواد المرتجعة (إذا ما تم الحصول عليه من فني دعم Dell):

نظام التشغيل وإصداره:

الأجهزة:

بطاقات التمديد:

هل أنت متصل بشبكة؟ نعم لا

الشبكة والإصدار ومحول الشبكة:

البرامج والإصدارات:

راجع وثائق نظام التشغيل الخاص بك لتحديد محتويات ملفات بدء تشغيل النظام. إذا كان الكمبيوتر متصلاً بطابعة، فقم بطباعة كل ملف. أو قم بتسجيل محتويات كل ملف قبل الاتصال بـ Dell.

رسالة الخطأ، أو كود التنبيه الصوتي، أو كود التشخيص:

وصف المشكلة وإجراءات استكشاف الأخطاء وإصلاحها التي قمت بها:

## قبل الاتصال



**ملاحظة:** يجب أن يكون رمز الخدمة السريعة في متناول يدك عندما تقوم بالاتصال. يساعد الرمز نظام هاتف الدعم المؤتمت الخاص بـ Dell على توجيه مكالمتك بشكل أكثر فعالية. قد تتم مطالبتك أيضاً بإدخال علامة الخدمة (الموجودة على الجزء الخلفي أو أسفل الكمبيوتر).

تذكر أن تقوم باستكمال قائمة تدقيق التشخيص (انظر "قائمة تدقيق التشخيص" في صفحة 66) قم بتشغيل الجهاز إن أمكن قبل الاتصال بشركة Dell للحصول على المساعدة وقم بإجراء الاتصال من هاتف قريب من الكمبيوتر. قد يُطلب منك كتابة بعض الأوامر على لوحة المفاتيح، وإعداد معلومات مفصلة أثناء العمليات، أو محاولة اتخاذ خطوات أخرى لاستكشاف الأخطاء وإصلاحها، والتي لا يمكن إجراؤها إلا على الكمبيوتر ذاته. تأكد من وجود وثائق الكمبيوتر في متناول يدك.

**تنبيه:** قبل العمل داخل الكمبيوتر، اتبع إرشادات الأمان الموجودة في الوثائق الواردة مع الكمبيوتر. 

## مشكلات خاصة بطلبك

إذا كان لديك أية مشكلة بشأن طلبك، مثل أجزاء مفقودة أو أجزاء خطأ أو فاتورة غير صحيحة، فاتصل بـ Dell للحصول على مساعدة العملاء. يجب أن تكون الفاتورة أو إيصال الشحن في متناول يديك عندما تقوم بالاتصال. للتعرف على رقم الهاتف الذي يمكنك الاتصال به من منطقتك، انظر "الاتصال بشركة Dell" في صفحة 67.

## معلومات المنتج

إذا كنت في حاجة لمعلومات حول المنتجات الإضافية المتاحة من Dell، أو إذا كنت ترغب في إرسال طلب، فقم بزيارة موقع Dell عبر الإنترنت على [www.dell.com](http://www.dell.com). للتعرف على رقم الهاتف الذي يمكنك الاتصال به من منطقتك أو للتحدث إلى أحد متخصصي المبيعات، انظر "الاتصال بشركة Dell" في صفحة 67.

## إرجاع المكونات بغرض الإصلاح بموجب الضمان أو بغرض رد الثمن

يجب إعداد كل المكونات التي سيتم إرجاعها سواء للإصلاح أو لرد الثمن، كالتالي:

- 1 اتصل بـ Dell للحصول على Return Material Authorization Number (رقم تحويل المواد المرتجعة)، واكتبه بوضوح على الصندوق من الخارج. للتعرف على رقم الهاتف الذي يمكنك الاتصال به من منطقتك، انظر "الاتصال بشركة Dell" في صفحة 67. ضع في الصندوق نسخة من الفاتورة وخطاب يوضح سبب الإرجاع.
- 2 أرفق نسخة من قائمة تدقيق التشخيص (انظر "قائمة تدقيق التشخيص" في صفحة 66)، توضح الاختبارات التي أجريتها وأية رسائل خطأ ظهرت عند استخدام Dell Diagnostics (انظر "الاتصال بشركة Dell" في صفحة 67).
- 3 قم بإرفاق أية ملحقات تخص الجزء (الأجزاء) الذي ستقوم بإرجاعه (كابلات الطاقة والأقراص المرنة للبرامج، والكتيبات، وغير ذلك) وذلك إذا كان الإرجاع سيتم بغرض رد الثمن.
- 4 قم بتغليف المعدات التي ستقوم بإرجاعها باستخدام مواد التغليف الأصلية (أو مواد مشابهة لها). أنت مسؤول عن تسديد مصاريف الشحن. أنت مسؤول أيضاً عن تأمين أي منتج يتم إرجاعه، كما أنك تتحمل مسؤولية فقدانه أثناء الشحن إلى Dell. لا يتم قبول حزم الدفع عند الاستلام (C.O.D.). يتم رفض المرتجعات إذا لم تشتمل على أي من المتطلبات السابقة عند رصيف استلام Dell ويتم إرجاعها إليك.

- عناوين البريد الإلكتروني الخاصة بدعم Dell  
mobile\_support@us.dell.com  
support@us.dell.com  
la-techsupport@dell.com (دول أمريكا اللاتينية والبحر الكاريبي فقط)  
apsupport@dell.com (دول آسيا/المحيط الهادي فقط)
- عناوين البريد الإلكتروني الخاصة بقسم التسويق والمبيعات لدى Dell  
apmarketing@dell.com (دول آسيا/المحيط الهادي فقط)  
sales\_canada@dell.com (كندا فقط)
- بروتوكول نقل الملفات مجهول (FTP)  
ftp.dell.com

التسجيل كمستخدم: anonymous (مجهول)، استخدم عنوان البريد الإلكتروني الخاص بك ككلمة المرور الخاصة بك.

## خدمة AutoTech

توفر خدمة دعم Dell المؤتمتة—AutoTech—إجابات مسجلة للأسئلة المتداولة بين عملاء Dell بشأن أجهزة الكمبيوتر المحمولة وأجهزة الكمبيوتر من نوع سطح المكتب الخاصة بهم. عندما تتصل بخدمة AutoTech، استخدم هاتفاً يعمل بنظام اللمس حتى تستطيع اختيار الموضوعات التي تتوافق مع أسئلتك. للتعرف على رقم الهاتف الذي يمكنك الاتصال به من منطقتك، انظر "الاتصال بشركة Dell" في صفحة 67.

## خدمة حالة الطلب المؤتمتة

للتحقق من حالة أي من منتجات Dell التي قمت بطلبها، يمكنك زيارة الموقع [support.dell.com](http://support.dell.com)، أو يمكنك الاتصال بخدمة حالة الطلب المؤتمتة. سوف تستمع إلى رسالة مسجلة تطالبك بالمعلومات الضرورية لتحديد مكان الطلب الخاص بك وتقديم تقرير بشأنه للتعرف على رقم الهاتف الذي يمكنك الاتصال به من منطقتك، انظر "الاتصال بشركة Dell" في صفحة 67.

## الدعم الفني وخدمة العملاء

تتوافر خدمة دعم Dell من أجل الإجابة على أسئلتك المتعلقة بأجهزة Dell™. يستخدم فريق العمل لدينا نظام تشخيص يعتمد على الكمبيوتر، وذلك لتقديم إجابات سريعة ودقيقة.

للاتصال بخدمة دعم Dell انظر "قبل الاتصال" في صفحة 65، ثم انظر في معلومات الاتصال الخاصة بمنطقتك أو انتقل إلى [support.dell.com](http://support.dell.com).

## DellConnect™

تمثل DellConnect أداة وصول بسيطة عبر الإنترنت، والتي تتيح لموظف خدمة ودعم Dell الوصول إلى الكمبيوتر الخاص بك من خلال اتصال واسع النطاق وتشخيص المشكلة التي يواجهها الكمبيوتر لديك وإصلاحها، وذلك كله تحت إشرافك. للمزيد من المعلومات قم بزيارة [support.dell.com](http://support.dell.com) وانقر فوق **DellConnect**.

## الخدمات عبر الإنترنت

يمكنك التعرف على منتجات وخدمات Dell على المواقع التالية:

[www.dell.com](http://www.dell.com)

[www.dell.com/ap](http://www.dell.com/ap) (دول آسيا/المحيط الهادي فقط)

[www.dell.com/jp](http://www.dell.com/jp) (اليابان فقط)

[www.euro.dell.com](http://www.euro.dell.com) (أوروبا فقط)

[www.dell.com/la](http://www.dell.com/la) (أمريكا اللاتينية ودول الكاريبي)

[www.dell.ca](http://www.dell.ca) (كندا فقط)

يمكنك الوصول إلى دعم Dell عبر مواقع الويب وعاوين البريد الإلكتروني التالية:

- مواقع دعم Dell

[support.dell.com](http://support.dell.com)

[support.jp.dell.com](http://support.jp.dell.com) (اليابان فقط)

[support.euro.dell.com](http://support.euro.dell.com) (أوروبا فقط)

# 6

## الوصول إلى التعليمات

### الحصول على المساعدة

⚠ تنبيه: إذا أردت إزالة غطاء الكمبيوتر، فقم أولاً بفصل الكمبيوتر وكابلات المودم عن كافة مآخذ التيار الكهربائي. اتبع إرشادات الأمان الواردة مع الكمبيوتر.

إذا واجهت مشكلة في جهاز الكمبيوتر، يمكنك القيام بالخطوات التالية لتشخيص المشكلة وإصلاحها:

- 1 انظر "تلميحات استكشاف الأخطاء وإصلاحها" في صفحة 45 للحصول على المعلومات والإجراءات الخاصة بالمشكلة التي يواجهها الكمبيوتر الخاص بك.
  - 2 انظر "Dell Diagnostics" في صفحة 43 للتعرف على الإجراءات الخاصة بكيفية تشغيل Dell Diagnostics.
  - 3 قم باستكمال "قائمة تدقيق التشخيص" في صفحة 66.
  - 4 استخدم مجموعة منتجات Dell الشاملة للخدمات الفورية عبر الإنترنت، والمتاحة على موقع دعم Dell على ([support.dell.com](http://support.dell.com)) وذلك للحصول على المساعدة على إجراء التثبيت واستكشاف الأخطاء وإصلاحها. انظر "الخدمات عبر الإنترنت" في صفحة 62 للحصول على قائمة شاملة بخدمات دعم Dell عبر الإنترنت.
  - 5 إذا لم تساعد الخطوات السابقة على حل المشكلة، انظر "الاتصال بشركة Dell" في صفحة 67.
-  **ملاحظة:** اتصل بدعم Dell من هاتف قريب من الكمبيوتر، حتى يتمكن فريق الدعم من مساعدتك في أية إجراءات ضرورية.
-  **ملاحظة:** قد لا يكون نظام رمز الخدمة السريعة من Dell متاحاً في كل الدول.
- عند مطالبتك بذلك من نظام الهاتف الآلي في Dell، قم بإدخال رمز الخدمة السريعة ليتم توجيه الاتصال مباشرة إلى موظف الدعم المناسب. إذا لم يكن لديك رمز الخدمة السريعة، افتح المجلد **Dell Accessories** (ملحقات Dell) وانقر قرأ مزدوجاً فوق **Express Service Code** (رمز الخدمة السريعة)، ثم اتبع الإرشادات.
- للحصول على إرشادات استخدام دعم Dell، انظر "الدعم الفني وخدمة العملاء" في صفحة 62.
-  **ملاحظة:** لا تتوفر بعض الخدمات التالية في جميع البلدان خارج الولايات المتحدة. اتصل بمندوب Dell المحلي للمزيد من المعلومات حول توافر هذه الخدمات.

#### 4 أعد تشغيل الكمبيوتر.

عندما يظهر شعار DELL اضغط على <F12> على الفور.

 **ملاحظة:** إذا انتظرت طويلاً وظهر شعار نظام التشغيل، فواصل الانتظار حتى ترى سطح مكتب Microsoft Windows، ثم قم بإيقاف تشغيل جهاز الكمبيوتر وإعادة المحاولة.

 **ملاحظة:** تقوم الخطوات التالية بتغيير تتابع التمهيد لمرة واحدة فقط. في المرة التالية التي تقوم فيها بتشغيل الكمبيوتر، يتم تمهيده وفقاً للأجهزة المحددة في برنامج إعداد النظام.

5 عندما تظهر قائمة أجهزة التمهيد، قم بتحديد **CD/DVD/CD-RW Drive** (محرك أقراص CD/DVD/CD-RW) ثم اضغط <Enter>.

6 اضغط على أي مفتاح من أجل **Boot from CD-ROM** (التمهيد من محرك الأقراص المضغوطة) واتبع التعليمات الموضحة على الشاشة لإكمال التثبيت.

## استخدام وسائط نظام التشغيل

### قبل البدء

إذا كنت تفكر في إعادة تثبيت نظام التشغيل Windows لإصلاح إحدى المشكلات المتعلقة ببرامج تشغيل تم تثبيته مؤخراً، فحاول أولاً استخدام Windows Device Driver Rollback (استعادة برنامج تشغيل الجهاز في Windows). انظر "العودة إلى إصدار سابق من برنامج تشغيل الجهاز" في صفحة 52 إذا لم يحل Device Driver Rollback (استعادة برنامج تشغيل الجهاز) المشكلة، فاستخدم System Restore (استعادة النظام) من Microsoft Windows لإعادة نظام التشغيل إلى حالة التشغيل التي كان عليها قبل تثبيت برنامج تشغيل الجهاز الجديد. انظر "استخدام استعادة النظام من Microsoft® Windows®" في صفحة 55.

**إشعار:** قبل القيام بالتثبيت، قم بعمل نسخ احتياطية لجميع ملفات البيانات الموجودة على محرك القرص الصلب الأساسي. للقيام بالتهيئة التقليدية لمحرك القرص الصلب، يتم أولاً الكشف عن محرك القرص الصلب الأساسي بواسطة الكمبيوتر.

لاستعادة تثبيت Windows، تحتاج إلى وسائط *Operating System* (نظام التشغيل) من Dell™ ووسائط *Drivers and Utilities* (برامج التشغيل والأدوات المساعدة) من Dell.

**ملاحظة:** تحتوي وسائط *Drivers and Utilities* (برامج التشغيل والأدوات المساعدة) على برامج التشغيل التي تم تثبيتها أثناء تجميع الكمبيوتر. استخدم وسائط *Dell Drivers and Utilities* (برامج التشغيل والأدوات المساعدة) لتحميل أية برامج تشغيل مطلوبة. ووفقاً للمنطقة التي قمت بطلب الكمبيوتر منها أو ما إذا قمت بطلب الوسائط، قد لا يتم إرسال وسائط *Drivers and Utilities* (برامج التشغيل والأدوات المساعدة) من Dell ووسائط *Operating System* (نظام التشغيل) من Dell مع الكمبيوتر.

### إعادة تثبيت نظام التشغيل Windows

قد تستغرق عملية إعادة التثبيت ما بين ساعة إلى ساعتين حتى تكتمل. بعد إعادة تثبيت نظام التشغيل، يجب عليك أيضاً إعادة تثبيت برامج تشغيل الأجهزة وبرنامج الحماية من الفيروسات والبرامج الأخرى.

- 1 قم بحفظ وإغلاق أية ملفات مفتوحة، وإنهاء أي برامج مفتوحة.
- 2 أدخل القرص المضغوط *Operating System* (نظام التشغيل).
- 3 إذا ظهرت الرسالة Install Windows (تثبيت Windows)، انقر **Exit** (إنهاء).



## بدء تشغيل Dell Factory Image Restore

- 1 قم بتشغيل الكمبيوتر. عند ظهور شعار Dell، اضغط <F8> عدة مرات للوصول إلى إطار Vista **Advanced Boot Options** (خيارات التمهيد المتقدمة في Vista).
  - 2 حدد **Repair Your Computer** (إصلاح الكمبيوتر).
  - 3 في إطار **System Recovery Options** (خيارات استعادة النظام)، حدد شكل لوحة المفاتيح، ثم انقر **Next** (التالي).
  - 4 للوصول إلى خيارات الاستعادة، قم بتسجيل الدخول كمستخدم محلي للوصول إلى سطر الأوامر، اكتب administrator (مسئول) في حقل اسم المستخدم، ثم انقر فوق **OK** (موافق).
  - 5 انقر فوق **Dell Factory Image Restore** (استعادة النسخ الأصلية لبيانات Dell).
-  **ملاحظة:** تبعاً للتهيئة التي قمت بها، فقد تحتاج إلى تحديد **Dell Factory Tools** (الأدوات الأصلية من Dell)، ثم **Dell Factory Image Restore** (استعادة النسخ الأصلية لبيانات Dell).
- 6 تظهر شاشة ترحيب **Dell Factory Image Restore** (استعادة النسخ الأصلية لبيانات Dell). من شاشة ترحيب **Dell Factory Image Restore** (استعادة النسخ الأصلية لبيانات Dell)، انقر فوق **Next** (التالي).
- تظهر شاشة **Confirm Data Deletion** (تأكيد حذف البيانات).
- إشعار:** إذا لم ترغب في المتابعة باستخدام **Factory Image Restore** (استعادة النسخ الأصلية للبيانات)، فانقر فوق **Cancel** (الغاء).
- 7 انقر فوق خانة الاختيار لتأكيد رغبتك في متابعة إعادة تهيئة القرص الصلب واستعادة برامج النظام إلى إعدادات المصنع، ثم انقر فوق **Next** (التالي).
- تبدأ عملية الاستعادة، وقد تستغرق 5 دقائق أو أكثر حتى تكتمل.
- 8 انقر **Finish** (إنهاء) لإعادة تشغيل الكمبيوتر.



**ملاحظة:** لا يقوم Windows Vista بتعطيل System Restore (استعادة النظام) بغض النظر عن مساحة القرص الصغيرة. ولذلك؛ فإن الخطوات التالية تنطبق فقط على Windows XP.

إذا قمت بإعادة تثبيت Windows XP مع وجود مساحة خالية على القرص الصلب تقل عن 200 ميجابايت، فسيتم تعطيل System Restore (استعادة النظام) تلقائيًا.

لمعرفة ما إذا كان System Restore (استعادة النظام) في وضع التمكين:

- 1 انقر فوق **Start** (ابدأ) ← **Control Panel** (لوحة التحكم) ← **Performance and Maintenance** (الأداء والصيانة) ← **System** (النظام).
- 2 انقر فوق علامة التبويب **System Restore** (استعادة النظام) وتأكد من إلغاء تحديد **Turn off System Restore** (إيقاف تشغيل استعادة النظام).

### استخدام Dell Factory Image Restore



**إشعار:** يؤدي استخدام Dell Factory Image Restore (استعادة النسخ الأصلية لبيانات Dell) إلى حذف كافة البيانات الموجودة على محرك القرص الصلب وإزالة أية برامج أو برامج تشغيل تم تثبيتها بعد استلام الكمبيوتر بشكل دائم. قم بإجراء نسخ احتياطي للبيانات قبل استخدام هذه الخيارات، إن أمكن. لا تستخدم Dell Factory Image Restore (استعادة النسخ الأصلية لبيانات Dell) إلا إذا لم يتمكن System Restore (استعادة النظام) من حل مشكلة نظام التشغيل لديك.



**ملاحظة:** قد لا يكون Dell Factory Image Restore (استعادة النسخ الأصلية لبيانات Dell) متاحاً في دول معينة أو على أجهزة كمبيوتر معينة.

استخدم Dell Factory Image Restore (استعادة النسخ الأصلية لبيانات Dell) (Microsoft Windows Vista فقط) كأخر وسيلة لاستعادة نظام التشغيل. تؤدي هذه الخيارات إلى استعادة القرص الصلب إلى حالة التشغيل التي كان عليها عند شراء الكمبيوتر. أية برامج أو ملفات تمت إضافتها منذ استلام الكمبيوتر — بما في ذلك ملفات البيانات — يتم حذفها بشكل دائم من على القرص الصلب. تتضمن ملفات البيانات المستندات وجدول البيانات ورسائل البريد الإلكتروني والصور الرقمية وغير ذلك. إن أمكن، قم بإجراء نسخ احتياطي لكل البيانات قبل استخدام Dell Factory Image Restore (استعادة النسخ الأصلية للبيانات).

- 1 انقر فوق **Start** (ابدأ) .
- 2 في مربع Start Search (بدء البحث)، اكتب System Restore (استعادة النظام) واضغط على <Enter>.

**ملاحظة:** قد يظهر إطار **User Account Control** (التحكم في حساب المستخدم). إذا كنت مسؤولاً على الكمبيوتر، فانقر فوق **Continue** (متابعة)؛ وإلا فانصل بالمسؤول لمتابعة تنفيذ الإجراء المطلوب.

- 3 انقر فوق **Next** (التالي) واتبع الأوامر المتبقية على الشاشة.  
إذا لم تحل استعادة النظام المشكلة، فيمكنك التراجع عن آخر عملية استعادة للنظام. (انظر "التراجع عن آخر استعادة للنظام" في صفحة 56).

### التراجع عن آخر استعادة للنظام

**إشعار:** قبل التراجع عن آخر استعادة للنظام، قم بحفظ وإغلاق جميع الملفات المفتوحة وإنهاء أية برامج مفتوحة. لا تقوم بتغيير أو فتح أو حذف أية ملفات أو برامج حتى تكتمل عملية استعادة النظام.

- 1 انقر فوق **Start** (ابدأ) ← **All Programs** (كل البرامج) ← **Accessories** (الملحقات) ← **System Tools** (أدوات النظام) ← **System Restore** (استعادة النظام).
- 2 انقر **Undo my last restoration** (التراجع عن آخر استعادة) ثم انقر **Next** (التالي).

- 1 انقر فوق **Start** (ابدأ) .
- 2 في مربع Start Search (بدء البحث)، اكتب System Restore (استعادة النظام) واضغط على <Enter>.
- 3 انقر **Undo my last restoration** (التراجع عن آخر استعادة) ثم انقر **Next** (التالي).

- تعمل Dell™ Factory Image Restore (استعادة النسخ الأصلية لبيانات Dell) (Microsoft Vista® فقط) على إعادة القرص الصلب لديك إلى حالة التشغيل التي كان عليها عند قيامك بشراء الكمبيوتر. كلاهما يقوم بحذف كافة البيانات الموجودة على القرص الصلب بشكل دائم وإزالة أية برامج تم تثبيتها بعد استلامك للكمبيوتر. لا تستخدم Dell Factory Image Restore (استعادة النسخ الأصلية لبيانات Dell) إلا إذا لم يتمكن System Restore (استعادة النظام) من حل مشكلة نظام التشغيل لديك.
- إذا تسلمت وسائط *Operating System* (نظام التشغيل) مع جهاز الكمبيوتر الخاص بك، فيمكنك استخدامها لاستعادة نظام التشغيل الخاص بك. ومع ذلك، يؤدي استخدام وسائط *Operating System* (نظام التشغيل) إلى حذف كافة البيانات الموجودة على القرص الصلب. لا تستخدم الوسائط إلا إذا تعذر على System Restore (استعادة النظام) حل مشكلة نظام التشغيل.

## استخدام استعادة النظام من Microsoft® Windows®

توفر نظم تشغيل Windows خيار System Restore (استعادة النظام)، الذي يتيح لك إعادة الكمبيوتر إلى حالة تشغيل سابقة (دون التأثير على ملفات البيانات) وذلك إذا أدت التغييرات التي تمت على الأجهزة أو البرامج أو إعدادات النظام الأخرى إلى ترك الكمبيوتر في حالة تشغيل غير مرغوب فيها. علماً بأنه يمكن الرجوع في أية تغييرات يقوم خيار System Restore (استعادة النظام) بإجرائها على الكمبيوتر لديك.

إشعار: قم بشكل منتظم بعمل نسخ احتياطية من ملفات البيانات. فميزة System Restore (استعادة النظام) لا تراقب ملفات البيانات ولا تقوم باستعادتها.

ملاحظة: تمت كتابة الإجراءات المذكورة في هذا المستند للعرض الافتراضي في Windows، لذلك قد لا تنطبق إذا قمت بضبط كمبيوتر Dell™ على عرض Windows Classic (الـ Windows الكلاسيكي).

### بدء استعادة النظام

:Windows XP

إشعار: قبل أن تقوم باستعادة الكمبيوتر إلى حالة تشغيل سابقة، قم بحفظ وإغلاق أية ملفات مفتوحة وإنهاء أية برامج مفتوحة. لا تقم بتغيير أو فتح أو حذف أية ملفات أو برامج حتى تكتمل عملية استعادة النظام.

- 1 انقر فوق **Start** (أبدأ) ← **All Programs** (كل البرامج) ← **Accessories** (الملحقات) ← **System Tools** (أدوات النظام) ← **System Restore** (استعادة النظام).
- 2 انقر فوق إما **Restore my computer to an earlier time** (استعادة الكمبيوتر إلى وقت سابق) أو **Create a restore point** (إنشاء نقطة استعادة).
- 3 انقر فوق **Next** (التالي) واتبع الأوامر المتبقية على الشاشة.

6 انقر فوق برنامج التشغيل الذي تريد إعادة تثبيته واتبع التعليمات الموضحة على الشاشة.  
إذا لم يتم إدراج برنامج تشغيل معين، فهذا يعني أن برنامج التشغيل هذا غير مطلوب من قبل نظام التشغيل لديك.

### إعادة تثبيت برامج التشغيل يدوياً

بعد استخراج ملفات برنامج التشغيل إلى القرص الصلب لديك، كما هو موضح في القسم السابق:

1 انقر فوق زر Start (ابدأ) في نظام Windows Vista، ثم انقر بزر الماوس الأيمن فوق **Computer** (الكمبيوتر).

2 انقر فوق **Properties** (خصائص) ← **Device Manager** (مدير الأجهزة).

 **ملاحظة:** قد يظهر إطار **User Account Control** (التحكم في حساب المستخدم). إذا كنت مسؤولاً على جهاز الكمبيوتر، فانقر فوق **Continue** (متابعة) أو اتصل بالمسؤول الخاص بك للدخول إلى **Device Manager** (مدير الأجهزة).

3 انقر نقرًا مزدوجاً فوق نوع الجهاز الذي تقوم بتثبيت برنامج التشغيل له (على سبيل المثال، **Audio** (صوت) أو **Video** (فيديو)).

4 انقر نقرًا مزدوجاً على فوق اسم الجهاز الذي تقوم بتثبيت برنامج التشغيل له.

5 انقر فوق علامة التبويب **Driver** (برنامج التشغيل) ← **Update Driver** (تحديث برنامج التشغيل) ← **Browse my computer for driver software** (استعراض الكمبيوتر بحثاً عن برامج التشغيل).

6 انقر فوق **Browse** (استعراض) واستعرض إلى المكان الذي قمت بنسخ ملفات برنامج التشغيل فيه مسبقاً.

7 عندما يظهر اسم برنامج التشغيل المناسب، انقر فوق اسم برنامج التشغيل ← **OK** (موافق) ← **Next** (التالي).

8 انقر فوق **Finish** (إنهاء) وأعد تشغيل الكمبيوتر.

## استعادة نظام التشغيل

يمكنك استعادة نظام التشغيل الخاص بك بالطرق التالية:

- **Microsoft® Windows® System Restore** (استعادة النظام من Microsoft® Windows®) تعيد الكمبيوتر إلى حالة التشغيل السابقة بدون التأثير على ملفات البيانات. استخدم **System Restore** (استعادة النظام) كحل أول لاستعادة نظام التشغيل والحفاظ على ملفات البيانات.

## استخدام وسائط برامج التشغيل والأدوات المساعدة

إذا لم يؤدي استخدام Device Driver Rollback (استعادة برنامج تشغيل الجهاز) أو System Restore (استعادة النظام) (انظر "استعادة نظام التشغيل" في صفحة 54) إلى حل المشكلة، فقم بإعادة تثبيت برنامج التشغيل من وسائط *Drivers and Utilities* (برامج التشغيل والأدوات المساعدة).

**1** أثناء عرض سطح مكتب Windows، قم بإدراج وسائط *Drivers and Utilities* (برامج التشغيل والأدوات المساعدة).

إذا كانت هذه هي المرة الأولى التي تستخدم فيها وسائط *Drivers and Utilities* (برامج التشغيل والأدوات المساعدة)، فانقل إلى الخطوة 2. إذا لم تكن هذه هي المرة الأولى، فانقل إلى الخطوة 5.

**2** اتبع المطالبات التي تظهر على الشاشة عند بدء تشغيل برنامج تثبيت وسائط *Drivers and Utilities* (برامج التشغيل والأدوات المساعدة).

**ملاحظة:** في معظم الحالات يبدأ برنامج *Drivers and Utilities* (برامج التشغيل والأدوات المساعدة) تلقائياً. إذا لم يبدأ التشغيل تلقائياً، فقم بفتح Windows Explorer، وانقر فوق دليل محرك الوسائط لعرض محتويات الوسائط، ثم انقر نقرًا مزدوجًا فوق ملف **autorcd.exe**.

**3** عند ظهور إطار **InstallShield Wizard Complete** (تم استكمال معالج InstallShield)، قم بإخراج وسائط *Drivers and Utilities* (برامج التشغيل والأدوات المساعدة) ثم انقر فوق **Finish** (إنهاء) لإعادة تشغيل الكمبيوتر.

**4** أعد إدخال وسائط *Drivers and Utilities* (برامج التشغيل والأدوات المساعدة)، عند ظهور سطح مكتب Windows.

**5** من شاشة **Welcome Dell System Owner** (الترحيب بمالك نظام Dell)، انقر فوق **Next** (التالي).

**ملاحظة:** يعرض برنامج *Drivers and Utilities* (برامج التشغيل والأدوات المساعدة) برامج التشغيل الخاصة فقط بالأجهزة التي تم تثبيتها على الجهاز عند شحنه إليك. إذا قمت بتثبيت أجهزة إضافية، فقد لا يتم عرض برامج التشغيل الخاصة بالأجهزة الجديدة. إذا لم يتم عرض برامج التشغيل هذه، فقم بإنهاء برنامج *Drivers and Utilities* (برامج التشغيل والأدوات المساعدة). للحصول على معلومات حول برامج التشغيل، انظر الوثائق المرفقة مع الجهاز.

تظهر رسالة تفيد بأن وسائط **Resources** (الموارد) تقوم باكتشاف الأجهزة الموجودة على جهاز الكمبيوتر لديك.

تظهر برامج التشغيل التي يستخدمها الكمبيوتر تلقائياً في الإطار **My Drivers—The ResourceCD has identified these components in your system** (برامج التشغيل الخاصة بي- تعرف ResourceCD على هذه المكونات في النظام الخاص بك).

:Windows XP

- 1 انقر فوق **Start** (ابدأ) ← **My Computer** (جهاز الكمبيوتر) ← **Properties** (خصائص) ← **Hardware** (الأجهزة) ← **Device Manager** (مدير الأجهزة).
- 2 انقر بزر الماوس الأيمن فوق الجهاز الذي تم تثبيت برنامج التشغيل له وانقر فوق **Properties** (خصائص).
- 3 انقر فوق علامة التبويب **Drivers** (برامج التشغيل) ← **Roll Back Driver** (استعادة برنامج التشغيل).

:Windows Vista

- 1 انقر فوق زر **Start** (ابدأ) في نظام Windows Vista ، ثم انقر بزر الماوس الأيمن فوق **Computer** (الكمبيوتر).
  - 2 انقر فوق **Properties** (خصائص) ← **Device Manager** (مدير الأجهزة).
-  **ملاحظة:** قد يظهر إطار **User Account Control** (التحكم في حساب المستخدم). إذا كنت مسؤول على الكمبيوتر، انقر فوق **Continue** (متابعة) أو اتصل بالمسئول للدخول إلى **Device Manager** (مدير الأجهزة).
- 3 انقر بزر الماوس الأيمن فوق الجهاز الذي تم تثبيت برنامج التشغيل له وانقر فوق **Properties** (خصائص).
  - 4 انقر فوق علامة التبويب **Drivers** (برامج التشغيل) ← **Roll Back Driver** (استعادة برنامج التشغيل).
- إذا لم يحل **Device Driver Rollback** (استعادة برنامج تشغيل الجهاز) المشكلة، استخدم **System Restore** (استعادة النظام) (انظر "استعادة نظام التشغيل" في صفحة 54) لإعادة الكمبيوتر إلى حالة التشغيل السابقة لتثبيت برنامج التشغيل الجديد.

# 5

## إعادة تثبيت البرامج

### برامج التشغيل

#### التعرف على برامج التشغيل

إذا واجهت مشكلة في أي جهاز، فعليك تحديد ما إذا كان برنامج التشغيل هو مصدر المشكلة أم لا، وإذا لزم الأمر، تحديث برنامج التشغيل.

*Windows XP*

- 1 انقر فوق **Start** (ابدأ) ← **Control Panel** (لوحة التحكم).
- 2 من **Pick a category** (اختر فئة)، انقر فوق **Performance and Maintenance** (الأداء والصيانة)، ثم انقر فوق **System** (النظام).
- 3 في إطار **System Properties** (خصائص النظام)، انقر فوق علامة التبويب **Hardware** (الأجهزة)، ثم انقر فوق **Device Manager** (مدير الأجهزة).

*Windows Vista*

- 1 انقر فوق الزر **Start** (ابدأ) في نظام **Windows Vista**، ثم انقر بزر الماوس الأيمن فوق **Computer** (الكمبيوتر).
- 2 انقر فوق **Properties** (خصائص) ← **Device Manager** (مدير الأجهزة).



**ملاحظة:** قد يظهر إطار **User Account Control** (التحكم في حساب المستخدم). إذا كنت مسئول على الكمبيوتر، فانقر فوق **Continue** (متابعة)؛ أو اتصل بالمسئول للمتابعة.

قم بالتمرير لأسفل في القائمة لرؤية ما إذا كان هناك أي جهاز مميز بعلامة تعجب (دائرة صفراء بها علامة [!]) على رمز الجهاز.

إذا ظهرت علامة تعجب بجانب اسم الجهاز، فقد تحتاج إلى إعادة تثبيت برنامج التشغيل أو تثبيت برنامج تشغيل جديد (انظر "إعادة تثبيت برامج التشغيل والأدوات المساعدة" في صفحة 52).

### إعادة تثبيت برامج التشغيل والأدوات المساعدة



**إشعار:** يوفر كل من موقع الدعم التابع لشركة Dell على الإنترنت على **support.dell.com** وسائط **Drivers and Utilities** (برامج التشغيل والأدوات المساعدة)، برامج تشغيل معتمدة لأجهزة كمبيوتر Dell™. إذا قمت بتثبيت برامج تشغيل من مصادر أخرى، فقد لا يعمل الكمبيوتر بشكل صحيح.



## الوصول إلى الأداة المساعدة لدعم Dell

قم بالوصول إلى الأداة المساعدة لدعم Dell من الرمز  على شريط المهام أو من قائمة **Start** (ابدأ). إذا لم يظهر رمز Dell Support (دعم Dell) في شريط المهام:

**1** انقر فوق **Start** (ابدأ) ← **All Programs** (كل البرامج) ← **Dell Support** (دعم Dell) ← **Dell Support Settings** (إعدادات دعم Dell).

**2** تأكد من تحديد الخيار **Show icon on the taskbar** (عرض الرمز على شريط المهام).

 **ملاحظة:** إذا لم تكن الأداة المساعدة لدعم Dell متاحة من قائمة **Start** (ابدأ)، انتقل إلى [support.dell.com](http://support.dell.com) وقم بتنزيل البرنامج.

يتم تخصيص الأداة المساعدة لدعم Dell وفقاً لبيئة نظام الكمبيوتر الخاص بك.

تختلف وظائف الرمز  في شريط المهام عند النقر فوقه مرة واحدة أو النقر نقرًا مزدوجًا أو النقر بزر الماوس الأيمن.

### النقر فوق الرمز **Dell Support** (دعم Dell)

انقر بزر الماوس الأيسر أو الأيمن فوق الرمز  لإجراء المهام التالية:

- فحص بيئة الكمبيوتر الخاصة بك.
- عرض إعدادات Dell Support Utility (الأداة المساعدة لدعم Dell).
- الوصول إلى ملف التعليمات الخاص بـ Dell Support Utility (الأداة المساعدة لدعم Dell).
- عرض الأسئلة المتداولة.
- معرفة المزيد حول Dell Support Utility (الأداة المساعدة لدعم Dell).
- إيقاف تشغيل Dell Support Utility (الأداة المساعدة لدعم Dell).

### النقر نقرًا مزدوجًا فوق رمز **Dell Support** (دعم Dell)

انقر نقرًا مزدوجًا فوق الرمز  لإجراء مسح يدوي لبيئة معالجة الكمبيوتر لديك وعرض الأسئلة المتداولة والوصول إلى ملف التعليمات الخاص بالأداة المساعدة لدعم Dell، وعرض إعدادات Dell Support (دعم Dell).

المزيد من المعلومات حول الأداة المساعدة لدعم Dell، انقر فوق علامة الاستفهام (?) أعلى شاشة **Dell™ Support** (دعم Dell).

## ظهور شاشة زرقاء ثابتة

قم بإيقاف تشغيل الكمبيوتر — إذا لم تستطع الحصول على استجابة بالضغط على مفتاح في لوحة المفاتيح أو تحريك الماوس، فاضغط مع الاستمرار على زر الطاقة من 8 إلى 10 ثوان على الأقل (حتى يتوقف الكمبيوتر عن العمل)، ثم قم بإعادة تشغيل الكمبيوتر.

## مشكلات أخرى في البرامج

راجع وثائق البرامج أو اتصل بجهة تصنيع البرامج للتعرف على معلومات استكشاف الأخطاء وإصلاحها —

- تأكد من أن البرنامج متوافق مع نظام التشغيل المثبت على الكمبيوتر لديك.
  - تأكد من أن الكمبيوتر الخاص بك يفي بالحد الأدنى لمتطلبات الأجهزة الضرورية لتشغيل البرامج. انظر وثائق البرامج للحصول على المعلومات.
  - تأكد من أن تثبيت البرنامج وتهيئته بشكل صحيح.
  - تحقق من أن برامج تشغيل الجهاز لا تتعارض مع البرنامج.
  - إذا لزم الأمر، قم بإلغاء تثبيت البرنامج وإعادة تثبيته مرة أخرى.
- قم بعمل نسخة احتياطية من الملفات على الفور
- استخدم برنامجاً للكشف عن الفيروسات لفحص القرص الصلب أو الأقراص المرنة أو الأقراص المضغوطة أو أقراص DVD.
  - قم بحفظ وإغلاق أية ملفات أو برامج مفتوحة، وقم بإيقاف تشغيل الكمبيوتر من قائمة Start (ابدأ).

## خدمة التحديث الفني من Dell

تقدم خدمة التحديث الفني من Dell إعلاماً مسبقاً بالبريد الإلكتروني حول تحديثات البرامج والأجهزة المتوفرة للكمبيوتر الخاص بك. وهذه الخدمة مجانية ويمكن تخصيصها فيما يتعلق بالمحتوى والتنسيق وعدد مرات استلام الإعلامات.

للتسجيل في خدمة التحديثات الفنية من Dell قم بزيارة [support.dell.com/technicalupdate](http://support.dell.com/technicalupdate).

## الأداة المساعدة لدعم Dell

يتم تثبيت الأداة المساعدة لدعم Dell على الكمبيوتر لديك، وتتوفر من Dell Support (دعم Dell)، أو الرمز الموجود على شريط المهام، أو من الزر **Start** (ابدأ). استخدم هذه الأداة المساعدة للدعم للحصول على المعلومات الخاصة بالدعم الذاتي وتحديثات البرامج وعمليات المسح الخاصة بسلامة البيئة التي تستخدم فيها الكمبيوتر.

## توقف أحد البرامج عن الاستجابة

قم بإنهاء البرنامج —

- 1 اضغط على <Ctrl><Shift><Esc> في نفس الوقت للوصول إلى Task Manager (مدير المهام).
- 2 انقر فوق علامة التبويب **Applications** (تطبيقات).
- 3 انقر لتحديد البرنامج الذي لم يعد يستجيب، ثم انقر فوق **End Task** (إنهاء المهمة).

تعطل أحد البرامج بشكل متكرر

 ملاحظة: تشمل العديد من البرامج على إرشادات خاصة بال تثبيت في الوثائق الخاصة بها أو على قرص مرن أو قرص مضغوط أو قرص DVD.

راجع وثائق البرنامج — إذا لزم الأمر، قم بإلغاء تثبيت البرنامج وإعادة تثبيته مرة أخرى.

يتم تصميم أي برنامج ليتوافق مع نظام تشغيل **Microsoft® Windows®** سابق

قم بتشغيل **PROGRAM COMPATIBILITY WIZARD** (معالج توافق البرامج) —

*Windows XP*

يقوم Program Compatibility Wizard (معالج توافق البرامج) بتهيئة البرنامج بحيث يتم تشغيله في بيئة مشابهة لبيئات أنظمة التشغيل الأخرى بخلاف XP.

- 1 انقر فوق **Start** (ابدأ) ← **All Programs** (كل البرامج) ← **Accessories** (الملحقات) ← **Program Compatibility Wizard** (معالج توافق البرامج) ← **Next** (التالي).
- 2 اتبع الإرشادات التي تظهر على الشاشة.

*Windows Vista*

يقوم Program Compatibility Wizard (معالج توافق البرامج) بتهيئة البرنامج بحيث يتم تشغيله في بيئة مشابهة لبيئات أنظمة التشغيل الأخرى بخلاف Windows Vista.

- 1 انقر فوق **Start** (ابدأ) ←  ← **Control Panel** (لوحة التحكم) ← **Programs** (البرامج) ← **Use an older program with this version of Windows** (استخدام برنامج أقدم مع هذا الإصدار من نظام التشغيل Windows).
- 2 في شاشة **Welcome** (الترحيب) انقر فوق **Next** (التالي).
- 3 اتبع الإرشادات التي تظهر على الشاشة.

## مشكلات الذاكرة

**⚠️ تنبيه:** قبل الشروع في أي إجراء من الإجراءات الموضحة في هذا القسم، اتبع إرشادات الأمان التي تم شحنها مع الكمبيوتر الخاص بك.

إذا تلقيت رسالة تشير إلى عدم وجود ذاكرة كافية —

- قم بحفظ وإغلاق أية ملفات مفتوحة وإنهاء أية برامج مفتوحة لا تستخدمها، وذلك لترى هل عالج هذا الإجراء المشكلة أم لا.
- انظر وثائق البرنامج لمعرفة الحد الأدنى من متطلبات الذاكرة. إذا لزم الأمر، قم بتثبيت ذاكرة إضافية (انظر دليل الخدمة على [support.dell.com](http://support.dell.com)).
- قم بإعادة تركيب وحدات الذاكرة (انظر دليل الخدمة على [support.dell.com](http://support.dell.com)) لضمان اتصال الكمبيوتر بالذاكرة بنجاح.
- قم بتشغيل Dell Diagnostics (انظر "Dell Diagnostics" في صفحة 43).

إذا واجهت أية مشكلات أخرى في الذاكرة —

- قم بإعادة تركيب وحدات الذاكرة (انظر دليل الخدمة على [support.dell.com](http://support.dell.com)) لضمان اتصال الكمبيوتر بالذاكرة بنجاح.
- تأكد من اتباع إرشادات تثبيت الذاكرة (انظر دليل الخدمة على [support.dell.com](http://support.dell.com)).
- تأكد من أن الذاكرة التي تستخدمها مدعومة من الكمبيوتر الخاص بك. للحصول على المزيد من المعلومات حول نوع الذاكرة المدعومة من الكمبيوتر الخاص بك، انظر "الذاكرة" في صفحة 24.
- قم بتشغيل Dell Diagnostics (انظر "Dell Diagnostics" في صفحة 43).

## مشكلات عدم الاستجابة والبرمجيات

**⚠️ تنبيه:** قبل الشروع في أي إجراء من الإجراءات الموضحة في هذا القسم، اتبع إرشادات الأمان التي تم شحنها مع الكمبيوتر الخاص بك.

الكمبيوتر لا يبدأ التشغيل

تأكد من توصيل كابل الطاقة بالكمبيوتر وبمأخذ التيار الكهربائي بإحكام

توقف الكمبيوتر عن الاستجابة

⬅️ إشعار: قد تفقد البيانات إذا كنت غير قادر على إيقاف تشغيل نظام التشغيل.

قم بإيقاف تشغيل الكمبيوتر — إذا لم تستطع الحصول على استجابة بالضغط على مفتاح في لوحة المفاتيح أو تحريك الماوس، فاضغط مع الاستمرار على زر الطاقة من 8 إلى 10 ثوان على الأقل (حتى يتوقف الكمبيوتر عن العمل)، ثم قم بإعادة تشغيل الكمبيوتر.

إذا كان مصباح الطاقة يضيء باللون الأزرق والكمبيوتر لا يستجيب —

- تأكد من توصيل الشاشة وتشغيلها.
  - إذا كانت الشاشة متصلة وقيد التشغيل، انظر "أكواد صوت التنبيه" في صفحة 34.
- إذا كان مصباح الطاقة يومض باللون الأزرق — الكمبيوتر في وضع الانتظار. اضغط على أي مفتاح على لوحة المفاتيح أو قم بتحريك الماوس أو اضغط على زر الطاقة لاستئناف التشغيل العادي.
- إذا كان مصباح الطاقة يومض باللون الكهرماني — يتلقى الكمبيوتر تياراً كهربائياً، قد يكون هناك خلل في أحد الأجهزة أو قد لا يكون مثبتاً بشكل صحيح.
- قم بإزالة كل وحدات الذاكرة ثم إعادة تثبيتها (انظر دليل الخدمة على [support.dell.com](http://support.dell.com)).
  - قم بإزالة أية بطاقات تمديد، بما في ذلك بطاقات الرسومات وإعادة تثبيتها (انظر دليل الخدمة على [support.dell.com](http://support.dell.com)).
- إذا كان مصباح الطاقة يضيء بلون كهرماني ثابت — هناك مشكلة في الطاقة، قد يكون هناك خلل في أحد الأجهزة أو قد لا يكون مثبتاً بشكل صحيح.
- تأكد من أن كابل طاقة المعالج متصل بإحكام بموصل طاقة لوحة النظام (انظر دليل الخدمة على [support.dell.com](http://support.dell.com)).
  - تأكد من أن كابل الطاقة الرئيسي وكابل اللوحة الأمامية متصلان بموصل لوحة النظام بشكل محكم (انظر دليل الخدمة على [support.dell.com](http://support.dell.com)).
- إزالة التداخل — تتمثل بعض الأسباب المحتملة للتداخل في:
- كابلات تمديد الطاقة ولوحة المفاتيح والماوس
  - اتصال العديد من الأجهزة بنفس مشترك الطاقة
  - اتصال العديد من مشتركات الطاقة بنفس المأخذ الكهربائي

- 4 حدد خيار **Boot from CD-ROM** (التمهيد من محرك الأقراص المضغوطة) من القائمة التي تظهر واضغط على **<Enter>**.
- 5 اكتب الرقم 1 لبدء قائمة القرص المضغوط واضغط على **<Enter>** للمتابعة.
- 6 حدد **Run the 32 Bit Dell Diagnostics** (تشغيل 32 Dell Diagnostics بت) من القائمة المرقمة. في حالة ظهور عدة إصدارات في القائمة، حدد الإصدار الذي يتناسب مع الكمبيوتر الخاص بك.
- 7 عندما تظهر **Main Menu** (القائمة الرئيسية) لبرنامج **Dell Diagnostics**، حدد الاختبار الذي تريد تشغيله واتبع الإرشادات التي تظهر على الشاشة.

## تلميحات استكشاف الأخطاء وإصلاحها

اتبع هذه التلميحات عند استكشاف أخطاء الكمبيوتر الخاص بك وإصلاحها:

- إذا قمت بإضافة جزء أو إزالته قبل أن تبدأ المشكلة، فقم بمراجعة إجراءات التثبيت وتأكد من تثبيت هذا الجزء بشكل صحيح (انظر دليل الخدمة على [support.dell.com](http://support.dell.com)).
  - إذا لم يعمل أحد الأجهزة، فتأكد من توصيله بشكل صحيح.
  - في حالة ظهور رسالة خطأ على الشاشة، قم بتدوين الرسالة على نحو دقيق. قد تساعد هذه الرسالة مسنولي الدعم على تشخيص المشكلة (المشكلات) وإصلاحها.
  - في حالة ظهور رسالة خطأ في أحد البرامج، انظر وثائق هذا البرنامج.
- ملاحظة:** تمت كتابة الإجراءات المذكورة في هذا المستند للعرض الافتراضي في Windows، لذلك قد لا تنطبق إذا قمت بضبط كمبيوتر Dell على عرض Windows Classic (Windows الكلاسيكي).



## مشكلات الطاقة

**تنبيه:** قبل الشروع في أي إجراء من الإجراءات الموضحة في هذا القسم، اتبع إرشادات الأمان التي تم شحنها مع الكمبيوتر الخاص بك. 

إذا كان مصباح الطاقة مطفأاً — الكمبيوتر في وضع إيقاف التشغيل أو لا يتلقى طاقة.

- قم بإعادة تثبيت كابل الطاقة في موصل الطاقة على الجانب الخلفي من الكمبيوتر والمأخذ الكهربائي.
- تجاوز مشكلات الطاقة وكابلات التمديد وغيرها من أجهزة حماية الطاقة للتحقق من أن الكمبيوتر يبدأ التشغيل بشكل صحيح.
- تأكد من توصيل أي مشكلات طاقة مستخدمة بمأخذ كهربائي وفي وضع التشغيل.
- تأكد من عمل مأخذ التيار الكهربائي وذلك باختباره بجهاز آخر، على سبيل المثال أحد المصابيح.
- تأكد من أن كابل الطاقة الرئيسي وكابل اللوحة الأمامية متصلان بلوحة النظام بشكل محكم (انظر دليل الخدمة على [support.dell.com](http://support.dell.com)).

**ملاحظة:** وسائط *Drivers and Utilities* (برامج التشغيل والأدوات المساعدة) من Dell اختيارية، وقد لا يتم شحنها مع الكمبيوتر.

انظر *دليل الخدمة* على [support.dell.com](http://support.dell.com) لعرض معلومات تهيئة الكمبيوتر الخاص بك، والتأكد من أن الجهاز الذي ترغب في إجراء الاختبار عليه معروضاً في برنامج إعداد النظام ونشط.

بدء تشغيل Dell Diagnostics من القرص الصلب أو وسائط *Drivers and Utilities* (برامج التشغيل والأدوات المساعدة).

### بدء تشغيل Dell Diagnostics من القرص الصلب

**ملاحظة:** إذا تعذر على الكمبيوتر عرض صورة الشاشة، انظر "الاتصال بشركة Dell" في صفحة 67.

- 1 تأكد من توصيل الكمبيوتر بمأخذ تيار كهربائي يعمل بكفاءة.
- 2 قم بتشغيل (أو إعادة تشغيل) الكمبيوتر.
- 3 عند ظهور شعار DELL™، اضغط على <F12> على الفور. حدد **Diagnostics** (تشخيصات) من قائمة start (ابتداءً) ثم اضغط على <Enter>.

**ملاحظة:** إذا انتظرت طويلاً وظهر شعار نظام التشغيل، واصل الانتظار حتى ترى سطح مكتب Microsoft® Windows، ثم قم بإيقاف تشغيل الكمبيوتر وإعادة المحاولة.

**ملاحظة:** إذا ظهرت رسالة تعلمك بتعذر العثور على قسم أداة التشخيص، فقم بتشغيل Dell Diagnostics من وسائط *Drivers and Utilities* (برامج التشغيل والأدوات المساعدة).

- 4 اضغط على أي مفتاح لبدء Dell Diagnostics من قسم أداة التشخيص المساعدة على القرص الصلب واتبع الإرشادات التي تظهر على الشاشة.

### تشغيل Dell Diagnostics من وسائط *Drivers and Utilities* (برامج التشغيل والأدوات المساعدة)

- 1 أدخل وسائط *Drivers and Utilities* (برامج التشغيل والأدوات المساعدة).
- 2 قم بإيقاف تشغيل الكمبيوتر ثم إعادة تشغيله.
- 3 عند ظهور شعار DELL اضغط على <F12> على الفور.

**ملاحظة:** إذا انتظرت طويلاً وظهر شعار نظام التشغيل، واصل الانتظار حتى ترى سطح مكتب Microsoft® Windows، ثم قم بإيقاف تشغيل الكمبيوتر وإعادة المحاولة.

**ملاحظة:** تعمل الخطوات التالية على تغيير تتابع التمهيد لمرة واحدة فقط. في المرة التالية التي تقوم فيها بتشغيل الكمبيوتر، يبدأ وفقاً للأجهزة المحددة في برنامج إعداد النظام.

- 3 عند ظهور قائمة أجهزة التمهيد، قم بتمييز CD/DVD/CD-RW ثم اضغط على <Enter>.

## استكشاف أخطاء مشاكل البرامج والأجهزة وإصلاحها

إذا لم يتم اكتشاف أحد الأجهزة أثناء إعداد نظام التشغيل أو إذا تم اكتشافه لكن تمت تهيئته بشكل غير صحيح، فيمكنك استخدام Hardware Troubleshooter (أداة استكشاف أخطاء الأجهزة وإصلاحها) لحل مشكلة عدم التوافق.

لبدء تشغيل أداة استكشاف أخطاء الأجهزة وإصلاحها:

*Windows XP*

- 1 انقر فوق **Start** (ابدأ) ← **Help and Support** (التعليمات والدعم).
  - 2 اكتب `hardware troubleshooter` (أداة استكشاف أخطاء الأجهزة وإصلاحها) في حقل البحث واضغط على **<Enter>** لبدء البحث.
  - 3 في قسم **Fix a Problem** (إصلاح مشكلة)، انقر فوق **Hardware Troubleshooter** (أداة استكشاف أخطاء الأجهزة وإصلاحها).
- في قائمة **Hardware Troubleshooter** (أداة استكشاف أخطاء الأجهزة وإصلاحها)، حدد الخيار الذي يقدم أفضل وصف للمشكلة وانقر فوق **Next** (التالي) لمتابعة باقي خطوات استكشاف الأخطاء وإصلاحها.

*Windows Vista*

- 1 انقر فوق زر **Start** (ابدأ) في نظام **Windows Vista** ، وانقر فوق **Help and Support** (التعليمات والدعم).
- 2 اكتب `hardware troubleshooter` (أداة استكشاف أخطاء الأجهزة وإصلاحها) في حقل البحث واضغط على **<Enter>** لبدء البحث.
- 3 في نتائج البحث، حدد الخيار الذي يقدم أفضل وصف للمشكلة واتبع باقي خطوات استكشاف الأخطاء وإصلاحها.

## Dell Diagnostics

⚠ تنبيه: قبل الشروع في أي إجراء من الإجراءات الموضحة في هذا القسم، اتبع إرشادات الأمان التي تم شحنها مع الكمبيوتر الخاص بك.

### متى يجب استخدام Dell Diagnostics

إذا واجهت مشكلة في الكمبيوتر الخاص بك، قم بإجراء الفحوص المذكورة في قسم مشكلات عدم الاستجابة والبرمجيات (انظر "مشكلات عدم الاستجابة والبرمجيات" في صفحة 47) وتشغيل Dell Diagnostics قبل الاتصال بشركة Dell للحصول على المساعدة الفنية.

يوصى بطباعة هذه الإجراءات قبل البدء.

➡ إشعار: يعمل Dell Diagnostics على أجهزة كمبيوتر Dell فقط.



**CMOS CHECKSUM ERROR** (خطأ في المجموع الاختباري لـ CMOS) — فشل محتمل في اللوحة الأم أو انخفاض مستوى شحن بطارية RTC. استبدل البطارية. انظر دليل الخدمة على [support.dell.com](http://support.dell.com) أو انظر "الاتصال بشركة Dell" في صفحة 67 للحصول على المساعدة.

**CPU FAN FAILURE** (خلل في مروحة وحدة المعالجة المركزية) — خلل في مروحة المعالج. قم باستبدال مروحة المعالج. انظر دليل الخدمة على [support.dell.com](http://support.dell.com).

**HARD-DISK DRIVE FAILURE** (خلل في محرك القرص الصلب) — خلل محتمل في القرص الصلب أثناء إجراء عملية POST على القرص الصلب. افحص الكابلات أو قم بتبديل الأقراص الصلبة أو انظر "الاتصال بشركة Dell" في صفحة 67 للحصول على المساعدة.

**HARD-DISK DRIVE READ FAILURE** (فشل في قراءة محرك القرص الصلب) — خلل محتمل في القرص الصلب أثناء اختبار بدء القرص الصلب (انظر "الاتصال بشركة Dell" في صفحة 67 للحصول على المساعدة).

**KEYBOARD FAILURE** (خلل في لوحة المفاتيح) — خلل في لوحة المفاتيح أو أن كابل لوحة المفاتيح غير مثبت.

**NO BOOT DEVICE AVAILABLE** (لا يوجد جهاز تمهيد متاح) — لا يوجد قسم قابل للتمهيد على القرص الصلب أو أن كابل القرص الصلب غير مثبت أو لا يوجد جهاز قابل للتمهيد.

- إذا كان القرص الصلب هو جهاز التمهيد، تأكد من أن الكابلات متصلة وأن المحرك مثبتاً بصورة صحيحة ومقسم كجهاز تمهيد.
- ادخل إلى إعداد النظام وتأكد من أن معلومات تتابع التمهيد صحيحة، (انظر دليل الخدمة الخاص بك على [support.dell.com](http://support.dell.com)).

**NO TIMER TICK INTERRUPT** (عدم وجود توقف لمؤشر الموقت) — قد تكون هناك رقاقة على لوحة النظام لا تعمل أو خلل في اللوحة الأم (انظر "الاتصال بشركة Dell" في صفحة 67 للحصول على المساعدة).

**USB OVER CURRENT ERROR** (خطأ ارتفاع التيار بجهاز USB) — قم بفصل جهاز USB. استخدم مصدر طاقة خارجي لجهاز USB.

**NOTICE - HARD DRIVE SELF MONITORING SYSTEM HAS REPORTED THAT A PARAMETER HAS EXCEEDED ITS NORMAL OPERATING RANGE. DELL RECOMMENDS THAT YOU BACK UP YOUR DATA REGULARLY. A PARAMETER OUT OF RANGE MAY OR MAY NOT INDICATE A POTENTIAL HARD DRIVE PROBLEM** (إشعار - قام برنامج المراقبة الذاتي للقرص الصلب باكتشاف تجاوز معامل لمعدل التشغيل الطبيعي الخاص به، توصي Dell بأن تقوم بعمل نسخة احتياطية من بياناتك بشكل منتظم حيث قد يشير المعامل الذي تجاوز نطاق تشغيله أو لا يشير إلى وجود مشكلة محتملة في محرك القرص الصلب) — خطأ S.M.A.R.T، قد يكون هناك خلل محتمل في محرك القرص الصلب. يمكن تمكين هذه الميزة أو تعطيلها في برنامج إعداد BIOS.

**TIME-OF-DAY CLOCK STOPPED** (توقف ساعة تحديد الوقت) — البطارية الاحتياطية التي تدعم إعدادات تهيئة النظام قد تحتاج لإعادة الشحن. قم بتوصيل الكمبيوتر بأخذ للتيار الكهربائي لشحن البطارية. إذا استمرت المشكلة في الظهور، اتصل بشركة Dell (انظر "الاتصال بشركة Dell" في صفحة 67).

**TIME-OF-DAY NOT SET-PLEASE RUN THE SYSTEM SETUP PROGRAM** (لم يتم ضبط الوقت، رجاء تشغيل برنامج إعداد النظام) — الوقت أو التاريخ المخزن في برنامج إعداد النظام لا يطابق ساعة النظام. قم بتصحيح الإعدادات الخاصة بخيارات **Date** (التاريخ) و**Time** (الوقت). انظر دليل الخدمة على [support.dell.com](http://support.dell.com) للمزيد من المعلومات.

**TIMER CHIP COUNTER 2 FAILED** (فشل عداد رقاقة المؤقت 2) — ربما يوجد قصور في رقاقة من الرقائق المثبتة على لوحة النظام. قم بإجراء اختبارات System Set (إعداد النظام) في Dell Diagnostics (انظر "Dell Diagnostics" في صفحة 43).

**UNEXPECTED INTERRUPT IN PROTECTED MODE** (توقف غير متوقع في الوضع المحمي) — قد يكون هناك قصور في وحدة تحكم لوحة المفاتيح، أو احتمال وجود وحدة ذاكرة غير ثابتة. قم بإجراء اختبارات System Memory (ذاكرة النظام) واختبار Keyboard Controller (وحدة تحكم لوحة المفاتيح) في Dell Diagnostics (انظر "Dell Diagnostics" في صفحة 43).

**X:\ IS NOT ACCESSIBLE. THE DEVICE IS NOT READY** (X:\ غير قابل للوصول إليه).  
الجهاز غير جاهز) — أدخل قرصاً في المحرك وأعد المحاولة.

**WARNING: BATTERY IS CRITICALLY LOW** (تحذير: طاقة البطارية منخفضة للغاية) —  
أوشك شحن البطارية على النفاد. قم باستبدال البطارية، أو توصيل الكمبيوتر بأخذ كهربائي؛ وإلا فقم بتنشيط وضع السبات أو إيقاف تشغيل الكمبيوتر.

## رسائل النظام

 **ملاحظة:** إذا لم تكن الرسالة المستلمة مدرجة في الجدول، فانظر الوثائق الخاصة بنظام التشغيل أو البرنامج الذي كان يعمل عند ظهور الرسالة.

**ALERT! PREVIOUS ATTEMPTS AT BOOTING THIS SYSTEM HAVE FAILED AT CHECKPOINT [NNNN]. FOR HELP IN RESOLVING THIS PROBLEM, PLEASE NOTE THIS CHECKPOINT AND CONTACT DELL TECHNICAL SUPPORT** (تنبيه! فشل المحاولات السابقة لتمهيد هذا النظام عند نقطة المراجعة [NNNN]، للمساعدة على حل هذه المشكلة، الرجاء ملاحظة نقطة المراجعة هذه والاتصال بالدعم الفني لشركة Dell) — فشل الكمبيوتر في استكمال إجراءات التمهيد ثلاث مرات متتالية بسبب نفس الخطأ (انظر "الاتصال بشركة Dell" في صفحة 67 للحصول على المساعدة).

- 1 انقر فوق **Start** (ابدأ) ← **Control Panel** (لوحة التحكم) ← **Add or Remove Programs** (إضافة أو إزالة البرامج) ← **Programs and Features** (البرامج والميزات).
- 2 اختر البرنامج الذي تريد إزالته.
- 3 انقر فوق **Uninstall** (إلغاء التثبيت).
- 4 انظر وثائق البرنامج الخاصة بإرشادات التثبيت.

- 1 انقر فوق الزر **Start** (ابدأ) في نظام التشغيل Windows Vista ← **Control Panel** (لوحة التحكم) ← **Programs** (البرامج) ← **Programs and Features** (البرامج والميزات).
  - 2 اختر البرنامج الذي تريد إزالته.
  - 3 انقر فوق **Uninstall** (إلغاء التثبيت).
  - 4 انظر وثائق البرنامج الخاصة بإرشادات التثبيت.
- SECTOR NOT FOUND** (لم يتم العثور على قطاع) — تعذر على نظام التشغيل تحديد موقع قطاع على القرص الصلب. ربما يكون لديك قطاع تالف أو FAT (جدول تخصيص الملفات) تالف على محرك القرص الصلب. قم بتشغيل الأداة المساعدة للتحقق من الخطأ بنظام Windows وذلك للتحقق من تكوين الملف على القرص الصلب. انظر Windows Help and Support (التعليمات والدعم بنظام Windows) لمعرفة الإرشادات (انقر فوق **Start** (ابدأ) ← **Help and Support** (التعليمات والدعم)). إذا كان هناك عددًا كبيرًا من القطاعات التالفة، قم بعمل نسخة احتياطية من البيانات (إن أمكن)، ثم أعد تهيئة محرك القرص الصلب.
- SEEK ERROR** (خطأ في البحث) — لم يتمكن نظام التشغيل من العثور على مسار محدد على محرك القرص الصلب.

**SHUTDOWN FAILURE** (فشل في إيقاف التشغيل) — ربما يوجد قصور في رقاقة من الرقائق المثبتة على لوحة النظام. قم بإجراء اختبارات System Set (إعداد النظام) في Dell Diagnostics (انظر "Dell Diagnostics" في صفحة 43).

**TIME-OF-DAY CLOCK LOST POWER** (ساعة تحديد الوقت فقدت الطاقة) — إعدادات تهيئة النظام تالفة. قم بتوصيل الكمبيوتر بمأخذ للتيار الكهربائي لشحن البطارية. إذا استمرت المشكلة، حاول استعادة البيانات عن طريق الدخول إلى برنامج إعداد النظام، ثم الخروج من البرنامج في الحال (انظر دليل الخدمة على [support.dell.com](http://support.dell.com)). إذا عادت الرسالة للظهور، اتصل بشركة Dell (انظر "الاتصال بشركة Dell" في صفحة 67).

#### **MEMORY ODD/EVEN LOGIC FAILURE AT ADDRESS, READ VALUE EXPECTING**

**VALUE** (فشل المنطق العابر/المنتظم للذاكرة عند العنوان وقيمة توقع قيمة القراءة) — قد يكون هناك خلل في وحدة الذاكرة أو أنها غير مستقرة في موضعها بشكل سليم. أعد تثبيت وحدات الذاكرة، وإذا لزم الأمر، استبدلها. انظر دليل الخدمة على [support.dell.com](http://support.dell.com) للمزيد من المعلومات.

#### **MEMORY WRITE/READ FAILURE AT ADDRESS, READ VALUE EXPECTING VALUE**

(فشل قراءة/كتابة الذاكرة عند العنوان وقيمة توقع قيمة القراءة) — قد يكون هناك خلل في وحدة الذاكرة أو أنها غير مستقرة في موضعها بشكل سليم. أعد تثبيت وحدات الذاكرة، وإذا لزم الأمر، استبدلها. انظر دليل الخدمة على [support.dell.com](http://support.dell.com) للمزيد من المعلومات.

#### **NO BOOT DEVICE AVAILABLE** (لا يوجد جهاز تمهيد متاح) — لم يتمكن الكمبيوتر من العثور

على محرك القرص الصلب. إذا كان القرص الصلب هو جهاز التمهيد، تأكد من تركيبه واستقراره في موضعه بشكل سليم، وتقسيمه كجهاز تمهيد.

**NO BOOT SECTOR ON HARD DRIVE** (لا يوجد قطاع تمهيد في القرص الصلب) — قد يكون نظام التشغيل تالفاً. اتصل بشركة Dell (انظر "الاتصال بشركة Dell" في صفحة 67).

**NO TIMER TICK INTERRUPT** (عدم وجود توقف لمؤشر الموقت) — ربما يوجد قصور في رقاقة من الرقائق المثبتة على لوحة النظام. قم بإجراء اختبارات System Set (إعداد النظام) في Dell Diagnostics (انظر "Dell Diagnostics" في صفحة 43).

#### **NOT ENOUGH MEMORY OR RESOURCES. EXIT SOME PROGRAMS AND TRY**

**AGAIN** (ذاكرة غير كافية أو مصادر غير كافية). قم بإنهاء بعض البرامج والمحاولة مرة أخرى) — لقد قمت بتشغيل الكثير من البرامج في آن واحد. قم بإغلاق جميع الإطارات وافتح البرنامج الذي تريد استخدامه.

#### **OPERATING SYSTEM NOT FOUND** (لم يتم العثور على نظام تشغيل) — قم بإعادة تثبيت

القرص الصلب (انظر دليل الخدمة على [support.dell.com](http://support.dell.com)). إذا استمرت المشكلة في الظهور، اتصل بشركة Dell (انظر "الاتصال بشركة Dell" في صفحة 67).

**OPTIONAL ROM BAD CHECKSUM** (مجموع اختباري غير صحيح لذاكرة ROM (القراءة فقط) الاختيارية) — فشل في ذاكرة ROM (القراءة فقط) الاختيارية. الاتصال بشركة Dell (انظر "الاتصال بشركة Dell" في صفحة 67).

#### **A REQUIRED .DLL FILE WAS NOT FOUND** (لم يتم العثور على ملف DLL).

(المطلوب) — فقد البرنامج الذي تحاول فتحه أحد الملفات الضرورية. قم بإزالة البرنامج وإعادة تثبيته.

**KEYBOARD CONTROLLER FAILURE (خلل في وحدة التحكم في لوحة المفاتيح)** — بالنسبة للوحات المفاتيح الخارجية، تحقق من توصيل الكابل. أعد تشغيل الكمبيوتر، وتجنب ملامسة لوحة المفاتيح أو الماوس خلال إجراءات التمهيد. قم بإجراء اختبار وحدة التحكم في لوحة المفاتيح في Dell Diagnostics (انظر "Dell Diagnostics" في صفحة 43).

**KEYBOARD DATA LINE FAILURE (فشل في خط بيانات لوحة المفاتيح)** — بالنسبة للوحات المفاتيح الخارجية، تحقق من توصيل الكابل. قم بإجراء اختبار وحدة التحكم في لوحة المفاتيح في Dell Diagnostics (انظر "Dell Diagnostics" في صفحة 43).

**KEYBOARD STUCK KEY FAILURE (فشل في التصاق مفاتيح لوحة المفاتيح)** — بالنسبة للوحات المفاتيح أو لوحات المفاتيح الرقمية الخارجية، تحقق من توصيل الكابل. أعد تشغيل الكمبيوتر، وتجنب ملامسة لوحة المفاتيح أو المفاتيح خلال إجراءات التمهيد. قم بإجراء اختبار Stuck Key (التصاق المفاتيح) في Dell Diagnostics (انظر "Dell Diagnostics" في صفحة 43).

**LICENSED CONTENT IS NOT ACCESSIBLE IN MEDIADIRECT (تعذر الوصول للمحتوى المرخص في MEDIADIRECT)** — لم يتمكن Dell™ MediaDirect™ من التحقق من قيود إدارة الحقوق الرقمية (DRM) على الملف، لذا لا يمكن تشغيل الملف (انظر "Dell Diagnostics" في صفحة 43).

**MEMORY ADDRESS LINE FAILURE AT ADDRESS, READ VALUE EXPECTING VALUE (فشل خط عنوان الذاكرة وقيمة توقع قيمة القراءة)** — قد يكون هناك خلل في وحدة الذاكرة أو أنها غير مستقرة في موضعها بشكل سليم. أعد تثبيت وحدات الذاكرة، وإذا لزم الأمر، استبدالها. انظر دليل الخدمة على [support.dell.com](http://support.dell.com) للمزيد من المعلومات.

**MEMORY ALLOCATION ERROR (خطأ في تخصيص الذاكرة)** — البرنامج الذي تحاول تشغيله يتعارض مع نظام التشغيل أو مع برنامج آخر أو مع أداة مساعدة أخرى. قم بإيقاف تشغيل الكمبيوتر، وانتظر 30 ثانية، ثم أعد تشغيله. حاول تشغيل البرنامج مرة أخرى. إذا استمر ظهور رسالة الخطأ، انظر وثائق البرنامج.

**MEMORY DATA LINE FAILURE AT ADDRESS, READ VALUE EXPECTING VALUE (فشل خط بيانات الذاكرة عند العنوان وقيمة توقع قيمة القراءة)** — قد يكون هناك خلل في وحدة الذاكرة أو أنها غير مستقرة في موضعها بشكل سليم. أعد تثبيت وحدات الذاكرة، وإذا لزم الأمر، استبدالها. انظر دليل الخدمة على [support.dell.com](http://support.dell.com) للمزيد من المعلومات.

**MEMORY DOUBLE WORD LOGIC FAILURE AT ADDRESS, READ VALUE EXPECTING VALUE (فشل منطق كلمات الذاكرة المزدوج عند العنوان وقيمة توقع قيمة القراءة)** — قد يكون هناك خلل في وحدة الذاكرة أو أنها غير مستقرة في موضعها بشكل سليم. أعد تثبيت وحدات الذاكرة، وإذا لزم الأمر، استبدالها. انظر دليل الخدمة على [support.dell.com](http://support.dell.com) للمزيد من المعلومات.

**HARD-DISK DRIVE CONFIGURATION ERROR (خطأ في تهيئة محرك القرص الصلب)** — تعذر على الكمبيوتر التعرف على نوع محرك الأقراص. قم بإيقاف تشغيل الكمبيوتر، وإزالة القرص الصلب (انظر دليل الخدمة على [support.dell.com](http://support.dell.com)) وقم بتمهيد الكمبيوتر من قرص مضغوط. ثم، قم بإيقاف تشغيل الكمبيوتر وأعد تركيب القرص الصلب، ثم أعد تشغيل الكمبيوتر. قم بإجراء اختبارات القرص الصلب في Dell Diagnostics (انظر "Dell Diagnostics" في صفحة 43).

**HARD-DISK DRIVE CONTROLLER FAILURE 0 (فشل في وحدة التحكم في محرك القرص الصلب 0)** — لا يستجيب القرص الصلب للأوامر الصادرة من الكمبيوتر. قم بإيقاف تشغيل الكمبيوتر، وإزالة القرص الصلب (انظر دليل الخدمة)، وقم بتمهيد الكمبيوتر من قرص مضغوط. ثم، قم بإيقاف تشغيل الكمبيوتر وأعد تركيب القرص الصلب، ثم أعد تشغيل الكمبيوتر. إذا استمرت المشكلة في الظهور، جرب استخدام محرك آخر. قم بإجراء اختبارات القرص الصلب في Dell Diagnostics (انظر "Dell Diagnostics" في صفحة 43).

**HARD-DISK DRIVE FAILURE (فشل في محرك القرص الصلب)** — لا يستجيب القرص الصلب للأوامر الصادرة من الكمبيوتر. قم بإيقاف تشغيل الكمبيوتر، وإزالة القرص الصلب (انظر دليل الخدمة على [support.dell.com](http://support.dell.com)) وقم بتمهيد الكمبيوتر من قرص مضغوط. ثم، قم بإيقاف تشغيل الكمبيوتر وأعد تركيب القرص الصلب، ثم أعد تشغيل الكمبيوتر. إذا استمرت المشكلة في الظهور، جرب استخدام محرك آخر. قم بإجراء اختبارات القرص الصلب في Dell Diagnostics (انظر "Dell Diagnostics" في صفحة 43).

**HARD-DISK DRIVE READ FAILURE (فشل في قراءة محرك القرص الصلب)** — قد يكون هناك خلل في المحرك الصلب. قم بإيقاف تشغيل الكمبيوتر، وإزالة القرص الصلب (انظر دليل الخدمة على [support.dell.com](http://support.dell.com)) وقم بتمهيد الكمبيوتر من قرص مضغوط. ثم، قم بإيقاف تشغيل الكمبيوتر وأعد تركيب القرص الصلب، ثم أعد تشغيل الكمبيوتر. إذا استمرت المشكلة في الظهور، جرب استخدام محرك آخر. قم بإجراء اختبارات القرص الصلب في Dell Diagnostics (انظر "Dell Diagnostics" في صفحة 43).

**INSERT BOOTABLE MEDIA (أدخل وسائط قابلة للتمهيد)** — يحاول نظام التشغيل التمهيد إلى وسائط غير قابلة للتمهيد مثل قرص مرن أو قرص مضغوط. أدخل وسائط قابلة للتمهيد.

**INVALID CONFIGURATION INFORMATION-PLEASE RUN SYSTEM SETUP PROGRAM (معلومات تهيئة غير صالحة - يرجى تشغيل برنامج إعداد النظام)** — معلومات تهيئة النظام لا تطابق تهيئة الأجهزة. غالبًا ما تظهر هذه الرسالة بعد تركيب وحدة ذاكرة. قم بتصحيح الخيارات المناسبة في برنامج إعداد النظام. انظر دليل الخدمة على [support.dell.com](http://support.dell.com) للمزيد من المعلومات.

**KEYBOARD CLOCK LINE FAILURE (فشل في خط ساعة لوحة المفاتيح)** — بالنسبة للوحات المفاتيح الخارجية، تحقق من توصيل الكابل. قم بإجراء اختبار وحدة التحكم في لوحة المفاتيح في Dell Diagnostics (انظر "Dell Diagnostics" في صفحة 43).

**DECREASING AVAILABLE MEMORY (انخفاض حجم الذاكرة المتاحة)** — قد يكون هناك خطأ بوحدة أو أكثر من وحدات الذاكرة أو أنها غير مثبتة بشكل صحيح. أعد تثبيت وحدات الذاكرة، وإذا لزم الأمر، استبدلها. انظر دليل الخدمة على [support.dell.com](http://support.dell.com) للمزيد من المعلومات.

**DISK C: FAILED INITIALIZATION (القرص C : فشل التهيئة)** — فشل محرك القرص الصلب في التهيئة. قم بإجراء اختبارات القرص الصلب في Dell Diagnostics (انظر "Dell Diagnostics" في صفحة 43).

**DRIVE NOT READY (محرك الأقراص غير جاهز)** — يحتاج التشغيل إلى وجود قرص صلب في الحاوية قبل المتابعة. قم بتثبيت محرك قرص صلب في حاوية محرك القرص الصلب. انظر دليل الخدمة على [support.dell.com](http://support.dell.com) للمزيد من المعلومات.

**ERROR READING PCMCIA CARD (خطأ في قراءة بطاقة PCMCIA)** — لا يمكن للكمبيوتر التعرف على بطاقة ExpressCard. أعد تثبيت البطاقة أو حاول تثبيت بطاقة أخرى. انظر دليل الخدمة على [support.dell.com](http://support.dell.com) للمزيد من المعلومات.

**EXTENDED MEMORY SIZE HAS CHANGED (تم تغيير حجم الذاكرة الممتدة)** — حجم الذاكرة المسجل في NVRAM (ذاكرة الوصول العشوائي الثابتة) لا يطابق الذاكرة المثبتة في الكمبيوتر. أعد تشغيل الكمبيوتر. إذا ظهر الخطأ مرة أخرى، اتصل بشركة Dell (انظر "الاتصال بشركة Dell" في صفحة 67).

**THE FILE BEING COPIED IS TOO LARGE FOR THE DESTINATION DRIVE (الملف قيد النسخ كبير الحجم بالنسبة للمحرك المقصود)** — الملف الذي تحاول نسخه كبير جداً، حيث لا يتلاءم مع حجم القرص، أو أن القرص الذي تحاول النسخ عليه ممتلئ. جرّب نسخ الملف إلى قرص مختلف أو استخدم قرصاً ذا سعة أكبر.

**A FILENAME CANNOT CONTAIN ANY OF THE FOLLOWING CHARACTERS: \ / : \* ? | < > |** (لا يمكن أن يشتمل اسم الملف على أي من الأحرف التالية: \ / : \* ? | < > |) — لا تستخدم هذه الأحرف في أسماء الملفات.

**GATE A20 FAILURE (فشل في GATE A20)** — ربما تكون هناك وحدة ذاكرة غير ثابتة. أعد تثبيت وحدات الذاكرة، وإذا لزم الأمر، استبدلها. انظر دليل الخدمة على [support.dell.com](http://support.dell.com) للمزيد من المعلومات.

**GENERAL FAILURE (خلل عام)** — تعذر على نظام التشغيل تنفيذ الأمر. عادةً ما يتبع تلك الرسالة معلومات محددة — مثل، Printer out of paper (نفد الورق من الطباعة). اتخذ الإجراء اللازم.

الكود (أصوات تنبيه قصيرة متكررة)	الوصف	الحل المقترح
5	خلل في ساعة الزمن الحقيقي. خلل محتمل في البطارية أو اللوحة الأم.	1 قم باستبدال البطارية (انظر دليل الخدمة على <a href="http://support.dell.com">support.dell.com</a> ). 2 إذا استمرت المشكلة، اتصل بشركة Dell.
6	فشل اختبار BIOS للفيديو	اتصل بشركة Dell.
7	فشل اختبار ذاكرة كاش لوحدة المعالجة المركزية	اتصل بشركة Dell.

## رسائل الخطأ



تنبيه: قبل الشروع في أي إجراء من الإجراءات الموضحة في هذا القسم، اتبع إرشادات الأمان التي تم شحنها مع الكمبيوتر الخاص بك.

إذا لم تكن الرسالة مدرجة هنا، راجع وثائق نظام التشغيل أو البرنامج الذي كان يعمل عند ظهور الرسالة.

**AUXILIARY DEVICE FAILURE (فشل الجهاز المساعد)** — احتمال وجود خلل بلوحة اللمس أو الماوس الخارجي. بالنسبة للماوس الخارجي، تحقق من توصيل الكابل. قم بتمكين خيار **Pointing Device** (جهاز التأسيس) في برنامج إعداد النظام. انظر دليل الخدمة على [support.dell.com](http://support.dell.com) للمزيد من المعلومات. إذا استمرت المشكلة، اتصل بشركة Dell (انظر "الاتصال بشركة Dell" في صفحة 67).

**BAD COMMAND OR FILE NAME (أمر خطأ أو اسم ملف خاطئ)** — تأكد من كتابة الأمر بشكل صحيح ووضع المسافات في الأماكن الصحيحة واستخدم اسم المسار الصحيح.

**CACHE DISABLED DUE TO FAILURE (تعطيل ذاكرة الكاش بسبب حدوث خلل)** — فشل ذاكرة كاش الرئيسية الداخلية بمعالج البيانات الصغير. الاتصال بشركة Dell (انظر "الاتصال بشركة Dell" في صفحة 67).

**CD DRIVE CONTROLLER FAILURE (فشل وحدة التحكم في محرك الأقراص المضغوطة)** — لا يستجيب محرك الأقراص المضغوطة للأوامر الصادرة من الكمبيوتر.

**DATA ERROR (خطأ في البيانات)** — تعذر على القرص الصلب قراءة البيانات.



## أكواد صوت التنبيه

قد يصدر الكمبيوتر سلسلة من أصوات التنبيه أثناء بدء التشغيل إذا تعذر على الشاشة عرض الأخطاء أو المشكلات. ويتم تحديد المشكلات من خلال هذه السلسلة من الأصوات التي تسمى أكواد أصوات التنبيه. ويتألف الكود الصوتي المحتمل صدوره من ثلاثة أصوات تنبيه قصيرة ومتكررة. ويشير هذا الكود إلى أن الكمبيوتر يواجه خلل محتمل في اللوحة الأم.

إذا أصدر الكمبيوتر أصوات تنبيه أثناء بدء التشغيل، فقم بالتالي:

- 1 تدوين كود التنبيه.
- 2 تشغيل برنامج Dell™ Diagnostics لتحديد السبب الأكثر صحة (انظر "Dell Diagnostics" في صفحة 43).

الكود (أصوات تنبيه قصيرة متكررة)	الوصف	الحل المقترح
1	فشل المجموع الاختباري لـ BIOS. خلل محتمل في اللوحة الأم.	اتصل بشركة Dell.
2	لم يتم اكتشاف وحدات ذاكرة	1 إذا كانت لديك وحدتا ذاكرة أو أكثر مثبتتين فقم بإزالة الوحدات وإعادة تثبيت وحدة واحدة (انظر دليل الخدمة على <a href="http://support.dell.com">support.dell.com</a> )، ثم قم بإعادة تشغيل الكمبيوتر. إذا بدأ الكمبيوتر في العمل بشكل عادي، فأعد تركيب وحدة إضافية. واصل العمل حتى يتم التعرف على الوحدة التي تشتمل على الخلل أو يتم إعادة تركيب جميع الوحدات بدون خطأ. 2 قم إذا كان ذلك متاحًا بتثبيت ذاكرة جيدة من نفس النوع في الكمبيوتر راجع دليل الخدمة على <a href="http://support.dell.com">support.dell.com</a> . 3 إذا استمرت المشكلة، اتصل بشركة Dell.
3	خطأ محتمل في لوحة النظام	اتصل بشركة Dell.
4	فشل القراءة/الكتابة إلى ذاكرة الوصول العشوائي.	1 تأكد من عدم وجود أية متطلبات تركيب خاصة بوحدة الذاكرة/موصل الذاكرة (انظر دليل الخدمة على <a href="http://support.dell.com">support.dell.com</a> ). 2 تحقق من أن وحدات الذاكرة التي تقوم بتثبيتها متوافقة مع جهاز الكمبيوتر انظر (دليل الخدمة على <a href="http://support.dell.com">support.dell.com</a> ). 3 إذا استمرت المشكلة، اتصل بشركة Dell.

# 4

## استكشاف الأخطاء وإصلاحها

تنبيه: للحماية من احتمال حدوث صدمة كهربائية أو الفصل بسبب تحريك ريش المروحة أو الإصابات الأخرى المتوقعة، قم دائماً بفصل الكمبيوتر عن المأخذ الكهربائي قبل فتح الغطاء.

تنبيه: قبل الشروع في أي إجراء من الإجراءات الموضحة في هذا القسم، اتبع إرشادات الأمان التي تم شحنها مع الكمبيوتر الخاص بك.

### الأدوات

#### مصابيح الطاقة

تضيء مصابيح زر الطاقة ذات اللونين والموجودة في مقدمة الكمبيوتر وعلى الزاوية الخلفية اليسرى منه وتومض أو تظل ثابتة للإشارة إلى حالات مختلفة. إذا كانت مصابيح زر الطاقة:

الدلالة	وضع مصباح الطاقة
الكمبيوتر في وضع إيقاف التشغيل أو لا يتلقى طاقة.	مطفأ
الشاشة متصلة، ولكن قد تكون غير متصلة بالطاقة.	يضيء بلون أزرق ثابت والكمبيوتر لا يستجيب
الكمبيوتر في وضع الانتظار. اضغط على أي مفتاح على لوحة المفاتيح أو قم بتحريك الماوس أو اضغط على زر الطاقة لاستئناف التشغيل العادي.	يومض باللون الأزرق
الكمبيوتر يتلقى طاقة كهربائية، وهناك جهاز لا يعمل أو مثبت بطريقة غير صحيحة مثل وحدة الذاكرة أو بطاقة الرسومات.	يومض باللون الكهرماني
قد تكون هناك مشكلة في الطاقة أو خلل في جهاز داخلي.	يضيء بلون كهرماني ثابت

الرطوبة النسبية (الحد الأقصى):

أثناء التشغيل من 10% إلى 90% (بدون تكاثف)

أثناء التخزين من 5% إلى 95% (بدون تكاثف)

أقصى حد للاهتزاز (باستخدام طيف الاهتزاز العشوائي الذي يحاكي بيئة المستخدم):

أثناء التشغيل 0.66 GRMS

أثناء التخزين 1.3 GRMS

الحد الأقصى للاصطدام (يتم قياسها ومحرك القرص الصلب في وضع التشغيل وبذبذبة نصف جيبيية زمنها 2 مللي ثانية. ويتم قياسها أيضاً ومحرك القرص الصلب في وضع الارتكاز العمودي وبذبذبة نصف جيبيية زمنها 2 مللي ثانية للتخزين):

أثناء التشغيل 143 جيجا

أثناء التخزين 163 جيجا

الارتفاع (الحد الأقصى):

أثناء التشغيل -15.2 إلى 3048 متر (-50 إلى 10 آلاف قدم)

أثناء التخزين -15.2 إلى 3048 متر (-50 إلى 10 آلاف قدم)

---

### محول التيار المتردد (تابع)

---

محول PA-4E من Dell 130 وات

تيار الإدخال 2.5 أمبير

تيار الإخراج 6.7 أمبير

الأبعاد

الارتفاع 70.22 مم (بوصة 2.76)

العرض 146.64 مم (بوصة 5.77)

العمق 16.3 مم (بوصة 0.64)

نطاق درجة الحرارة:

أثناء التشغيل من 0 إلى 35 درجة مئوية (من 32 إلى 95 درجة فهرنهايت)

أثناء التخزين من -40 إلى 65 درجة مئوية (من -40 إلى 149 درجة فهرنهايت)

---

### المواصفات المادية

---

الارتفاع 27 مم (بوصة 1.06) من الأمام

33.3 مم (بوصة 1.31) من الخلف

العرض 358 مم (بوصة 14.1)

العمق 244 مم (بوصة 9.61)

الوزن 2.57 كجم (5.69 رطل) مع بطارية ذات 6 خلايا ومحرك الأقراص الضوئية

2.46 كجم (5.41 رطل) مع بطارية ذات 6 خلايا وبدون محرك الأقراص الضوئية

---

### المواصفات البيئية

---

نطاق درجة الحرارة:

أثناء التشغيل من 0 إلى 35 درجة مئوية (من 32 إلى 95 درجة فهرنهايت)

أثناء التخزين من -40 إلى 65 درجة مئوية (من -40 إلى 149 درجة فهرنهايت)

## البطارية (تابع)

وات/ساعة:

بطارية رئيسية ذات 4 خلايا	35 وات في الساعة، 2.6 أمبير في الساعة
بطارية رئيسية ذات 6 خلايا	56 وات في الساعة، 2.6 أمبير في الساعة
بطارية ذات سعة عالية ذات 9 خلايا	85 وات في الساعة، 2.6 أمبير في الساعة (حاوية البطارية) (اختياري)

**ملاحظة:** يتفاوت زمن تشغيل البطارية وفقا لظروف التشغيل، وقد يتناقص بصورة ملحوظة في حالات معينة يتم فيها استهلاك الطاقة بشكل كبير.

زمن الشحن (تقريباً):

إيقاف تشغيل الكمبيوتر	ساعة واحدة أو أقل حتى سعة 80%
عمر البطارية (تقريباً)	حتى 500 دورة شحن
نطاق درجة الحرارة:	
أثناء التشغيل	من 0 إلى 40 درجة مئوية (من 32 إلى 104 درجة فهرنهايت)
أثناء التخزين	من -10 إلى 65 درجة مئوية (من 14 إلى 149 درجة فهرنهايت)
بطارية خلووية مصغرة	CR-2032

## محول التيار المتردد

الأنواع	محول متنقل 65 وات
	محول تيار متردد 90 وات
	محول PA-4E من Dell 130 وات
جهد الإدخال	100-240 فولت تيار متردد
التردد	50-60 هرتز
جهد الإخراج	19.5 فولت تيار مستمر
محول متنقل 65 وات	
تيار الإدخال	1.5 أمبير
تيار الإخراج	3.34 أمبير
محول تيار متردد 90 وات	
تيار الإدخال	1.5 أمبير
تيار الإخراج	4.62 أمبير

بطارية أيون الليثيوم "الذكية" 4 خلايا	الأنواع
بطارية أيون الليثيوم "الذكية" 6 خلايا	
بطارية أيون الليثيوم "الذكية" 9 خلايا	
شريحة بوليمر "ذكية" ذات 12 خلية	

الأبعاد، بطاريات أيون الليثيوم ذات 4 خلايا:

206 مم (8.11 بوصة)	العمق
19.8 مم (0.78 بوصة)	الارتفاع
47.0 مم (1.85 بوصة)	العرض
0.24 كجم (0.53 رطل)	الوزن

الأبعاد، بطاريات أيون الليثيوم ذات 6 خلايا:

206 مم (8.11 بوصة)	العمق
19.8 مم (0.78 بوصة)	الارتفاع
47.0 مم (1.85 بوصة)	العرض
0.33 كجم (0.73 رطل)	الوزن

الأبعاد، بطاريات أيون الليثيوم ذات 9 خلايا:

208 مم (8.67 بوصة)	العمق
22.3 مم (0.88 بوصة)	الارتفاع
68.98 مم (2.70 بوصة)	العرض
0.51 كجم (1.12 رطل)	الوزن

الأبعاد، بطاريات شريحة البوليمر ذات 12 خلية:

14.48 مم (0.57 بوصة)	العمق
217.24 مم (8.55 بوصة)	الارتفاع
322.17 مم (12.68 بوصة)	العرض
11.1 فولت تيار مستمر	الجهد الكهربائي للبطارية

الشاشة (تابع)	
معدل التحديث	60 هرتز
زاوية التشغيل	0° (مغلق) إلى 160° (باستثناء عند التوصيل)
زاويا العرض:	
أفقية	40/40° :WXGA 55/55° :WXGA+ 55/55° :WUXGA
رأسية	15/30° :WXGA 45/45° :WXGA+ 45/45° :WUXGA
نسق البكسل:	0.2373 :WXGA 0.2109 :WXGA+ 0.1725 :WUXGA
استهلاك الطاقة النموذجي (لوحة ذات ضوء خلفي):	6.2 :WXGA وات (بحد أقصى) بدون فقد في عاكس التيار 5.8 :WXGA+ وات (بحد أقصى) 13.0 :WUXGA وات (بحد أقصى)

لوحة المفاتيح	
عدد المفاتيح	83 (الولايات المتحدة وكندا); 84 (أوروبا); 87 (اليابان)
التخطيط	QWERTY/AZERTY/Kanji
الحجم	حجم كامل (درجة ميل المفتاح 19 مم)

لوحة اللمس	
دقة موضع X/Y (وضع جدول رسومات)	240 حرف في البوصة
الحجم:	
العرض	منطقة بمستشعر نشط 65.8 مم (2.59 بوصة)
الارتفاع	مستطيل 38.5 مم (1.52 بوصة)

الفيديو (تابع)	
VGA	دعم خارجي
منفذ العرض DisplayPort	
DVI (محول منفذ العرض DisplayPort أو عبر منفذ (E-Port)	
HDMI (محول DisplayPort)	
الصوت	
صوت مزدوج القناة عالي الدقة (Azalia)	نوع الصوت
IDT 92HD71B	Audio codec
24 بت (تناظري إلى رقمي ورقمي إلى تناظري)	تحويل استريو
	الوصلات:
صوت داخلي عالي الدقة (Azalia) codec	داخلية
موصل دخل الميكروفون، موصل سماعات/مكبرات صوت ستريو	خارجية
2 مكبر صوت 1 وات و4 أوم	مكبرات الصوت
تيار قيمته 1 وات لكل قناة بمقاومة 4 أوم	مضخم مكبر صوت داخلي
ميكروفون رقمي واحد	ميكروفون داخلي
أزرار التحكم في الصوت وكتم الصوت	عناصر التحكم في الصوت
الشاشة	
النوع (نظام مصفوفة الألوان النشطة TFT)	النوع
WUXGA و WXGA+ و WXGA	
391 مم (15.4 بوصة)، نسبة الارتفاع إلى العرض كبيرة (النسبة 16:10)	الأبعاد
	الحد الأقصى لدقة الوضوح:
1280 x 800 بلون 18 بت (262 K)	WXGA CCFL
1440 x 900 بلون 18 بت (262 K)	WXGA+ WLED
1200 x 1920 بلون 18 بت (262 K)	WUXGA 2-CCFL



## المنافذ والموصلات (تابع)

ثلاثة منافذ USB 2.0 بقوة مشتركة تصل إلى 2 أمبير للجهاز الخارجي	USB و eSATA
منفذ USB 2.0 بقوة مشتركة تصل إلى 2 أمبير للجهاز الخارجي	
DisplayPort يدعم HDMI و DVI عبر دونجل	الفيديو

## الاتصالات

المودم الداخلي	المودم:
شبكة محلية Ethernet 10/100/1000 على لوحة النظام	محول الشبكة
WLAN متنقل واسع النطاق تقنية Bluetooth® اللاسلكية	لاسلكي
WI-MAX تقنية Ultra-Wide Band	
بطاقة Full-Mini-Card	متنقل واسع النطاق
بطاقة Mini-Card أو GPS Mini-Card فقط للنطاق الترددي المتنقل واسع النطاق	GPS

## الفيديو

<b>ملاحظة:</b> يحتوي كمبيوتر Dell™ الخاص بك على خيارات مدمجة ومنفصلة للفيديو.	
نوع الفيديو	مدمج ومنفصل على لوحة النظام مع تسريع الأجهزة
ناقل البيانات	فيديو مدمج أو رسومات PCI-E x16
وحدة التحكم في الفيديو	Intel Extreme (مدمج) nVIDIA Quadro NVS 160M (منفصل)
ذاكرة الفيديو	حتى 256 ميغا بايت (مدمج) 256 ميغا بايت (منفصل)
خرج الفيديو	VGA ومنفذ العرض DisplayPort

## الذاكرة (تابع)

الحد الأدنى للذاكرة	512 ميجا بايت (1 DIMM)
الحد الأقصى للذاكرة	8 جيجا بايت (Windows Vista فقط)

**ملاحظة:** يتطلب التشغيل واسع النطاق مزدوج القناة ضبط فتحتي الذاكرة وتماثلهما في الحجم.

**ملاحظة:** لا تعكس الذاكرة المتاحة المعروضة الحد الأقصى الكامل للذاكرة المثبتة نظراً لحفظ جزء من الذاكرة لملفات النظام.

## المنافذ والموصلات

الصوت	موصل الميكروفون، وموصل سماعي الرأس/مكبرات الصوت الأستريو
IEEE 1394a	موصل ذو 4 سنون
فتحات الإدخال/الإخراج	يدعم قارئ البطاقات المتعددة SD كلاً من SD وSDIO وSD-HC وMini-SD (مع محول) وMMC+ وMMC وMini-MMC (مع محول) وفتحة ExpressCard لبطاقة واحدة 54 مم أو 34 مم وفتحة CardBus/PCMCIA واحدة وقارئ البطاقة الذكية المدمج
دعم Mini-Card (فتحات تمديد داخلية)	فتحة بطاقة Half-Mini-Card واحدة مخصصة لشبكة الاتصال المحلية اللاسلكية (WLAN) وفتحة بطاقة Full-Mini-Card واحدة مخصصة لشبكة الاتصال المحلية اللاسلكية واسعة النطاق (WWAN)، نطاق ترددي متنقل واسع النطاق وفتحة بطاقة Full-Mini-Card واحدة مخصصة لشبكة اتصال شخصية لاسلكية (WPAN)، تقنية Bluetooth® اللاسلكية أو [UWB] ultra wideband
علبة الوسائط	تدعم مكونات E-Family ووحدة E-Module
المودم	منفذ RJ-11
محول الشبكة	منفذ RJ-45

بطاقة PC Card	
Ricoh R5C847	وحدة تحكم CardBus
واحد (يدعم بطاقة واحدة من النوع I أو النوع II)	موصل بطاقة PC Card
3.3 فولت و 5 فولت	البطاقات المدعومة
80 سن	حجم موصل بطاقة PC Card

بطاقة ExpressCard	
<b>ملاحظة:</b> تم تصميم فتحة بطاقة ExpressCard لبطاقات ExpressCard فقط. فهي لا تدعم بطاقات PC Cards.	
فتحة ExpressCard (تدعم كلاً من الوصلات المعتمدة على USB و PCIe)	موصل ExpressCard
ExpressCard/34 و ExpressCard/54 عوامل التنسيق	البطاقات المدعومة

قارئ بطاقة الذاكرة الرقمية الآمنة (SD)	
SD و SDIO و SD HC و Mini SD (مع محوّل)	البطاقات المدعومة
MMC و MMC+ و Mini MMC (مع محوّل)	

الذاكرة	
فتحتا DIMM	موصل وحدة الذاكرة
512 ميجا بايت (1 DIMM)	تهيئات الذاكرة
1 جيجا بايت (1 DIMM أو 2 DIMMs)	
2 جيجا بايت (1 DIMM أو 2 DIMMs)	
4 جيجا بايت (1 DIMM أو 2 DIMMs)، Microsoft® Windows Vista® فقط)	
8 جيجا بايت (2 DIMMs، Windows Vista فقط)	
DDR II 667 ميجا هرتز و 800 ميجا هرتز (في حالة دعمها بواسطة مجموعة الرقائق و/أو مجموعات المعالج)، الذاكرة التي لا تحتوي على ECC فقط	نوع الذاكرة

# 3

## المواصفات

**ملاحظة:** قد تختلف العروض تبعاً للمنطقة. للحصول على مزيد من المعلومات حول تهيئة الكمبيوتر، انقر فوق **Start** (ابدأ) ← **Help and Support** (التعليمات والدعم) ثم حدد خيار عرض المعلومات الخاصة بالكمبيوتر.



المعالج	
معالج Intel® Core™ 2 Duo	نوع المعالج
6 ميغا بايت	كاش L2
1067 ميغا هرتز	معدل ناقل الجانب الأمامي
أثناء التخزين	
SATA	القرص الصلب
في حاوية الوسائط (اختياري)	محرك القرص الصلب الثاني
معلومات النظام	
Intel 45 Express	مجموعة الرقائق
64 بت	عرض ناقل البيانات
64 بت	عرض ناقل DRAM (ذاكرة الوصول العشوائي الديناميكية)
36 بت	عرض ناقل عنوان المعالج
32 SPI ميغا بت	EPROM فلاش
x16 PCIe	ناقل PCI (رسومات منفصلة فقط)

## Microsoft Windows Vista®

- 1 انقر فوق الزر Start (ابدأ) في نظام Windows Vista ، ثم انقر فوق **Transfer files and settings** (نقل الملفات والإعدادات) ← **Start Windows Easy Transfer** (بدء النقل السهل في Windows).
- 2 في مربع الحوار **User Account Control** (التحكم في حساب المستخدم)، انقر فوق **Continue** (متابعة).
- 3 انقر فوق **Start a new transfer** (بدء عملية نقل جديدة) أو **Continue a transfer in progress** (متابعة عملية النقل قيد التشغيل).
- 4 اتبع الإرشادات التي يوفرها معالج النقل السهل لـ Windows على الشاشة.

لنسخ بيانات من الكمبيوتر القديم:

- 1 في الكمبيوتر القديم، ادخل قرص المعالج، ثم انقر فوق **Start** (ابدأ) ← **Run** (تشغيل).
  - 2 في الحقل **Open** (فتح) في إطار **Run** (تشغيل)، استعرض إلى مسار **fastwiz** (على الوسائط القابلة للإزالة المناسبة) ثم انقر فوق **OK** (موافق).
  - 3 من شاشة ترحيب **Files and Settings Transfer Wizard** (معالج نقل الملفات والإعدادات)، انقر فوق **Next** (التالي).
  - 4 من شاشة **Which computer is this?** (أي كمبيوتر هذا؟) انقر فوق **Old Computer** (الكمبيوتر القديم) ← **Next** (التالي).
  - 5 من شاشة **Select a transfer method** (تحديد أسلوب النقل)، انقر فوق أسلوب النقل الذي تفضل.
  - 6 من شاشة **What do you want to transfer?** (ما الذي تريد نقله؟) حدد العناصر التي تريد نقلها ثم انقر فوق **Next** (التالي).
- بعد الانتهاء من نسخ المعلومات، تظهر شاشة **Completing the Collection Phase** (استكمال مرحلة التجميع).
- 7 انقر فوق **Finish** (إنهاء).
- لنقل بيانات إلى الكمبيوتر الجديد:

- 1 من شاشة **Now go to your old computer** (انتقل الآن إلى جهاز الكمبيوتر القديم) التي تظهر على الكمبيوتر الجديد، انقر فوق **Next** (التالي).
  - 2 من شاشة **Where are the files and settings?** (أين الملفات والإعدادات؟) حدد الأسلوب الذي تختار لنقل الإعدادات والملفات، ثم انقر فوق **Next** (التالي). اتبع الإرشادات التي تظهر على الشاشة. اقرأ المعالج الملفات والإعدادات التي تم تجميعها ويطبقها على الكمبيوتر الجديد.
  - 3 عند الانتهاء من تطبيق كل الإعدادات والملفات، تظهر الشاشة **Finished** (تم الانتهاء). انقر فوق **Finished** (تم الانتهاء) ثم أعد تشغيل الكمبيوتر الجديد.
- ملاحظة:** للحصول على المزيد من المعلومات حول هذا الإجراء، ابحث في موقع [support.dell.com](http://support.dell.com) عن المستند رقم #154781 بعنوان *What Are The Different Methods To Transfer Files From My Old Computer To My New Dell Computer Using the Microsoft Windows® XP Operating System?* (ما هي الأساليب المختلفة لنقل الملفات من الكمبيوتر القديم إلى كمبيوتر Dell™ الجديد الذي يستخدم نظام التشغيل Microsoft® Windows® XP?).
- ملاحظة:** قد لا يكون الوصول إلى مستند قاعدة معارف Dell™ متاحًا في بعض البلدان.

لنقل بيانات إلى الكمبيوتر الجديد:

- 1 من شاشة **Now go to your old computer** (انتقل الآن إلى جهاز الكمبيوتر القديم) التي تظهر على الكمبيوتر الجديد، انقر فوق **Next** (التالي).
- 2 من شاشة **Where are the files and settings?** (أين الملفات والإعدادات؟) حدد الأسلوب الذي تختار لنقل الإعدادات والملفات، ثم انقر فوق **Next** (التالي).  
يقوم المعالج بتطبيق الملفات والإعدادات التي تم جمعها على الكمبيوتر الجديد.
- 3 من شاشة **Finished** (تم الانتهاء) انقر فوق **Finished** (تم الانتهاء) وقم بإعادة تشغيل الكمبيوتر الجديد.

تشغيل معالج نقل الملفات والإعدادات بدون استخدام وسائط نظام التشغيل

لتشغيل Files and Settings Transfer Wizard (معالج نقل الملفات والإعدادات) بدون استخدام وسائط نظام التشغيل، يجب أن تقوم بإنشاء قرص معالج والذي سيتيح لك إنشاء ملف صورة نسخة احتياطية للوسائط القابلة للإزالة.

لإنشاء قرص معالج، استخدم الكمبيوتر الجديد الذي يعمل بنظام التشغيل Windows XP واتبع الخطوات التالية:

- 1 افتح Files and Settings Transfer Wizard (معالج نقل الملفات والإعدادات): انقر فوق **Start** (أبدأ) ← **All Programs** (كل البرامج) ← **Accessories** (الملحقات) ← **System Tools** (أدوات النظام) ← **Files and Settings Transfer Wizard** (معالج نقل الملفات والإعدادات).
- 2 عند ظهور شاشة ترحيب **Files and Settings Transfer Wizard** (معالج نقل الملفات والإعدادات)، انقر فوق **Next** (التالي).
- 3 من شاشة **Which computer is this?** (أي كمبيوتر هذا؟) انقر فوق **New Computer** (الكمبيوتر الجديد) ← **Next** (التالي).
- 4 من شاشة **Do you have a Windows XP CD?** (هل لديك القرص المضغوط لنظام تشغيل Windows XP؟) انقر فوق **I want to create a Wizard Disk in the following drive** (أريد إنشاء قرص معالج في المحرك التالي) ← **Next** (التالي).
- 5 قم بإدخال الوسائط القابلة للإزالة، على سبيل المثال قرص مضغوط قابل للكتابة، ثم انقر فوق **OK** (موافق).
- 6 عند الانتهاء من إنشاء القرص وظهور الرسالة **Now go to your old computer** (انتقل الآن إلى الكمبيوتر القديم)، لا تنقر فوق **Next** (التالي).
- 7 انتقل إلى الكمبيوتر القديم.

## تشغيل معالج نقل الملفات والإعدادات باستخدام وسائط نظام التشغيل

**ملاحظة:** يتطلب هذا الإجراء توافر وسائط نظام التشغيل. هذه الوسائط اختيارية وقد لا يتم إرفاقها مع أجهزة كمبيوتر معينة.

إعداد جهاز كمبيوتر جديد لنقل الملفات:

- 1 افتح Files and Settings Transfer Wizard (معالج نقل الملفات والإعدادات): انقر فوق **Start** (أبدأ) ← **All Programs** (كل البرامج) ← **Accessories** (الملحقات) ← **System Tools** (أدوات النظام) ← **Files and Settings Transfer Wizard** (معالج نقل الملفات والإعدادات).
- 2 عند ظهور شاشة ترحيب **Files and Settings Transfer Wizard** (معالج نقل الملفات والإعدادات)، انقر فوق **Next** (التالي).
- 3 من شاشة **Which computer is this?** (أي كمبيوتر هذا؟) انقر فوق **New Computer** (الكمبيوتر الجديد) ← **Next** (التالي).
- 4 من شاشة **Do you have a Windows XP CD?** (هل لديك القرص المضغوط لنظام تشغيل Windows XP؟) انقر فوق **I will use the wizard from the Windows XP CD** (سوف استخدم المعالج من القرص المضغوط لنظام تشغيل Windows XP) ← **Next** (التالي).
- 5 حينما تظهر شاشة **Now go to your old computer** (انقل الآن إلى الكمبيوتر القديم)، انتقل إلى الكمبيوتر القديم أو الكمبيوتر المصدر. لا تتفرق فوق **Next** (التالي) هذه المرة.  
لنسخ بيانات من الكمبيوتر القديم:
- 1 في الكمبيوتر القديم، قم بإدخال وسائط نظام التشغيل Windows XP.
- 2 على شاشة **Welcome to Microsoft Windows XP** (مرحباً بك في Microsoft Windows XP)، انقر فوق **Perform additional tasks** (تنفيذ مهام إضافية).
- 3 من شاشة **What do you want to do?** (ماذا تريد أن تفعل؟)، انقر فوق **Transfer files and settings** (نقل الملفات والإعدادات) ← ثم انقر فوق **Next** (التالي).
- 4 من شاشة **Which computer is this?** (أي كمبيوتر هذا؟) انقر فوق **Old Computer** (الكمبيوتر القديم) ← **Next** (التالي).
- 5 من شاشة **Select a transfer method** (تحديد أسلوب النقل)، انقر فوق أسلوب النقل الذي تفضل.
- 6 من شاشة **What do you want to transfer?** (ما الذي تريد نقله؟) حدد العناصر التي تريد نقلها ثم انقر فوق **Next** (التالي).
- بعد الانتهاء من نسخ المعلومات، تظهر شاشة **Completing the Collection Phase** (استكمال مرحلة التجميع).
- 7 انقر فوق **Finish** (إنهاء).



4 في إطار **Connect to the Internet** (الاتصال بالإنترنت) انقر فوق **Broadband (PPPoE)** (النطاق الترددي العريض (PPPoE)) أو **Dial-up** (اتصال عن طريق الهاتف) وفقاً لطريقة الاتصال التي تريد:

- اختر **Broadband** (النطاق الترددي العريض) إذا كنت ستستخدم DSL أو مودم القمر الصناعي، أو مودم كابل التلفزيون أو اتصال تقنية Bluetooth اللاسلكية.
  - اختر **Dial-up** (اتصال عن طريق الهاتف) إذا أردت استخدام مودم الاتصال الهاتفي أو ISDN.
- ملاحظة:** إذا لم تعرف أي نوع اتصال تُحدد، فانقر فوق **Help me choose** (ساعدني على الاختيار) أو اتصل بمزود خدمة الإنترنت لديك.

5 اتبع الإرشادات التي تظهر على الشاشة واستخدم المعلومات المقدمة من مزود خدمة الإنترنت لاستكمال الإعداد.

## نقل المعلومات إلى كمبيوتر جديد

### نظام التشغيل Microsoft® Windows® XP

يوفر نظام التشغيل Windows XP ميزة Files and Settings Transfer Wizard (معالج نقل الملفات والإعدادات) لنقل البيانات من الكمبيوتر المصدر إلى كمبيوتر جديد.

يمكنك نقل البيانات إلى جهاز الكمبيوتر الجديد عبر شبكة أو اتصال تسلسلي أو يمكنك تخزين البيانات على وسائط قابلة للإزالة، مثل قرص مضغوط قابل للكتابة، لنقلها إلى الكمبيوتر الجديد.

**ملاحظة:** يمكنك نقل المعلومات من جهاز كمبيوتر قديم إلى جهاز جديد من خلال توصيل كابل تسلسلي مباشرة بمنافذ الإدخال/الإخراج (I/O) الموجودة في كلا الجهازين. للحصول على الإرشادات الخاصة بإعداد اتصال كابل مباشر بين جهازي كمبيوتر، انظر قاعدة معارف Microsoft المقال رقم #305621 بعنوان *How to Set Up a Direct Cable Connection Between Two Computers in Windows XP* (كيفية إعداد اتصال كابل مباشر بين جهازي كمبيوتر في نظام التشغيل Windows XP). قد لا تكون هذه المعلومات متوافرة في بعض البلدان.

نقل المعلومات إلى كمبيوتر جديد، يجب تشغيل Files and Settings Transfer Wizard (معالج نقل الملفات والإعدادات).

## نظام التشغيل Microsoft® Windows® XP

- 1 قم بحفظ وإغلاق أية ملفات مفتوحة، وإنهاء أي برامج مفتوحة.
  - 2 انقر فوق **Start** (ابدأ) ← **Internet Explorer** ← **Connect to the Internet** (الاتصال بالإنترنت).
  - 3 في الإطار التالي، انقر فوق الخيار المناسب:
    - إذا لم يكن لديك مزود خدمة الإنترنت، انقر فوق **Choose from a list of Internet service providers (ISPs)** (الاختيار من قائمة مزودي خدمة الإنترنت (ISP)).
    - إذا حصلت بالفعل على معلومات الإعداد من مزود خدمة الإنترنت الخاص بك، لكن لم تحصل على قرص مضغوط للإعداد، انقر فوق **manually Set up my connection** (إعداد الاتصال يدويًا).
    - إذا كان لديك قرص مضغوط للإعداد، انقر فوق **Use the CD I got from an ISP** (استخدم القرص المضغوط الذي حصلت عليه من مزود خدمة الإنترنت).
  - 4 انقر فوق **Next** (التالي).
- إذا قمت بتحديد **Set up my connection manually** (إعداد الاتصال يدويًا) في الخطوة 3 ، فتابع إلى الخطوة 5. وإلا، فتابع الإرشادات التي تظهر على الشاشة لاستكمال الإعداد.
- ملاحظة:** إذا لم تعرف أي نوع اتصال تُحدد، فاتصل بمزود خدمة الإنترنت الخاص بك.
- 5 انقر فوق الخيار المناسب من **How do you want to connect to the Internet?** (كيف تريد الاتصال بالإنترنت)، ثم انقر فوق **Next** (التالي).
  - 6 استخدم معلومات الإعداد المقدمة من مزود خدمة الإنترنت لاستكمال الإعداد.

## Microsoft Windows Vista®

- 1 قم بحفظ وإغلاق أية ملفات مفتوحة، وإنهاء أي برامج مفتوحة.
- 2 انقر فوق زر **Start** (ابدأ) في نظام التشغيل Windows Vista  ← **Control Panel** (لوحة التحكم)
- 3 من **Network and Internet** (الشبكة والإنترنت)، انقر فوق **Connect to the Internet** (الاتصال بالإنترنت).

## الاتصال بالإنترنت

**ملاحظة:** يختلف مزودو خدمات الإنترنت والعروض التي يقدمونها وفقاً للدولة.

للاتصال بالإنترنت، أنت بحاجة إلى اتصال مودم أو شبكة ومزود خدمة إنترنت (ISP). إذا كنت تستخدم اتصالاً هاتفياً، فقم بتوصيل خط هاتف في موصل المودم الموجود بالكمبيوتر وبموصل الهاتف على الحائط قبل إعداد اتصال الإنترنت. إذا كنت تستخدم اتصال DSL أو اتصال كابل/مودم القمر الصناعي، فاتصل بمزود خدمة الإنترنت أو مقدم خدمة الهاتف المحمول للحصول على إرشادات الإعداد.

### إعداد اتصال الإنترنت

لإعداد اتصال بالإنترنت باستخدام اختصار سطح المكتب الذي يوفره مزود خدمة الإنترنت الخاص بك:

- 1 قم بحفظ وإغلاق أية ملفات مفتوحة، وإنهاء أي برامج مفتوحة.
  - 2 انقر نقرًا مزدوجاً فوق رمز مزود خدمة الإنترنت الموجود على سطح مكتب Microsoft® Windows®.
  - 3 اتبع الإرشادات التي تظهر على الشاشة لاستكمال الإعداد.
- إن لم يكن لديك رمز مزود خدمة الإنترنت على سطح المكتب أو إذا أردت إعداد اتصال إنترنت من خلال مزود خدمة إنترنت آخر، قم بإجراء الخطوات الموجودة في القسم المناسب أدناه.

**ملاحظة:** إذا لم تستطع الاتصال بالإنترنت، انظر دليل *Dell Technology*. إذا لم تتمكن من الاتصال بالإنترنت بينما نجحت في الاتصال مسبقاً، فقد يكون هناك انقطاع من مزود خدمة الإنترنت. اتصل بمزود خدمة الإنترنت الخاص بك للتحقق من حالة الخدمة، أو حاول الاتصال مرة أخرى في وقت لاحق.

**ملاحظة:** قم بتجهيز المعلومات الخاصة بمزود خدمة الإنترنت. إذا لم يكن لديك مزود خدمة إنترنت، فقد يساعدك معالج **Connect to the Internet** (الاتصال بالإنترنت) في استخدام ميزة **Help and Support** (التعليمات والدعم) الموجودة بقائمة **Start** (ابدأ) بنظام Microsoft® Windows®.

5 قم بفتح شاشة الكمبيوتر واضغط على زر الطاقة لتشغيل الكمبيوتر.



**ملاحظة:** يوصى بتشغيل وإيقاف تشغيل الكمبيوتر الخاص بك مرة واحدة على الأقل قبل تثبيت أي بطاقات أو توصيل الكمبيوتر بجهاز توصيل أو أي جهاز خارجي، مثل الطابعة.

6 الاتصال بالإنترنت. انظر "الاتصال بالإنترنت" في صفحة 16 للحصول على المزيد من المعلومات.

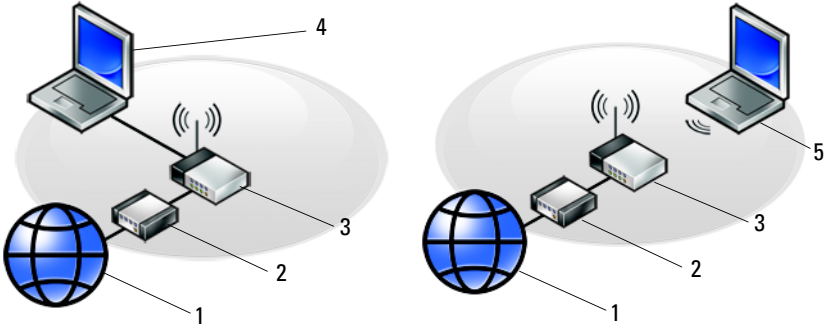

2 كابل أو مودم DSL  
4 كمبيوتر محمول مزود بوحدة لاسلكية

1 خدمة الإنترنت  
3 جهاز توجيه لاسلكي  
5 كمبيوتر محمول مزود بوحدة لاسلكية

## 2 توصيل كابل الشبكة.

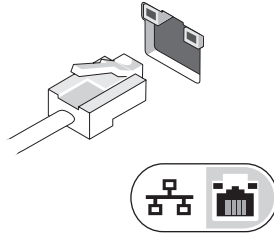

## 3 توصيل أجهزة USB، مثل ماوس أو لوحة مفاتيح.

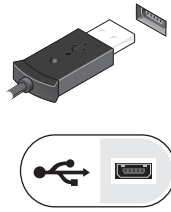

## 4 توصيل أجهزة IEEE 1394، مثل مشغل DVD.

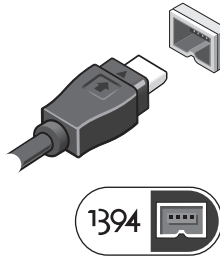



# 2

## إعداد الكمبيوتر

### الإعداد السريع

**تنبيه:** قبل الشروع في أي إجراء من الإجراءات الموضحة في هذا القسم، اتبع إرشادات الأمان التي تم شحنها مع الكمبيوتر الخاص بك. 

**تنبيه:** يعمل محوّل التيار المتردد مع مأخذ التيار الكهربائي في جميع أنحاء العالم. إلا أن موصلات الطاقة ووحدات مشترك الكهرباء تختلف من بلد إلى آخرى. ويؤدي استخدام كابل غير متوافق أو توصيل الكابلات بشكل غير سليم في وحدة مشترك الكهرباء أو المأخذ الكهربائي إلى نشوب حريق أو إتلاف المعدات. 

**إشعار:**  عندما تقوم بفصل كابل محوّل التيار المتردد من الكمبيوتر، قم بإمساك الموصل، وليس الكابل نفسه، واسحب بإحكام ولكن برفق لتجنب إتلاف الكابل. وعندما تقوم بلف كابل محوّل التيار المتردد، فتأكد من أنك تتابع زاوية الموصل الموجود على محوّل التيار المتردد لتجنب إتلاف الكابل.

**ملاحظة:**  قد لا يتم شحن بعض الأجهزة لو لم تقم بطلبها.

**1** قم بتوصيل محوّل التيار المتردد بموصل محوّل التيار المتردد على الكمبيوتر وبالمأخذ الكهربائي.

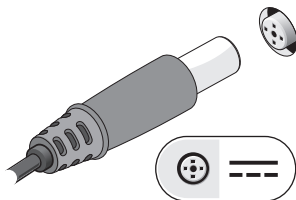



# المفتاح اللاسلكي ومحدد موقع شبكة Dell™ Wi-Fi Catcher™

رمز المفتاح اللاسلكي 

رمز محدد موقع شبكة Dell Wi-Fi Catcher 

استخدم المفتاح اللاسلكي لتمكين أو تعطيل أجهزة الشبكة اللاسلكية ومحدد موقع شبكة Wi-Fi Catcher لتعيين موقع الشبكات. لمزيد من المعلومات حول المفتاح اللاسلكي ومحدد موقع شبكة Wi-Fi Catcher، انظر دليل *Dell Technology* في الكمبيوتر الخاص بك أو على موقع [support.dell.com](http://support.dell.com). للحصول على معلومات حول الاتصال بالإنترنت، انظر "الاتصال بالإنترنت" في صفحة 16.



## إزالة البطارية

تنبيه: قبل الشروع في أي إجراء من الإجراءات الموضحة في هذا القسم، اتبع إرشادات الأمان الواردة مع الكمبيوتر. ⚠

تنبيه: قبل إزالة أو استبدال البطارية، قم بإيقاف تشغيل الكمبيوتر. ثم افصل محول التيار المتردد من المأخذ الكهربائي ومن الكمبيوتر، و قم بفصل المودم من موصل الحائط ومن الكمبيوتر، ثم قم بإزالة أية كابلات خارجية أخرى من الكمبيوتر. ⚠

تنبيه: قد يؤدي استخدام بطارية غير متوافقة إلى زيادة خطر نشوب حريق أو حدوث انفجار. لا تستبدل البطارية إلا ببطارية أخرى متوافقة قمت بشرائها من Dell. تم تصميم البطارية لتعمل مع كمبيوتر Dell™. ولا تستخدم بطارية من أجهزة كمبيوتر أخرى غير جهازك. ⚠

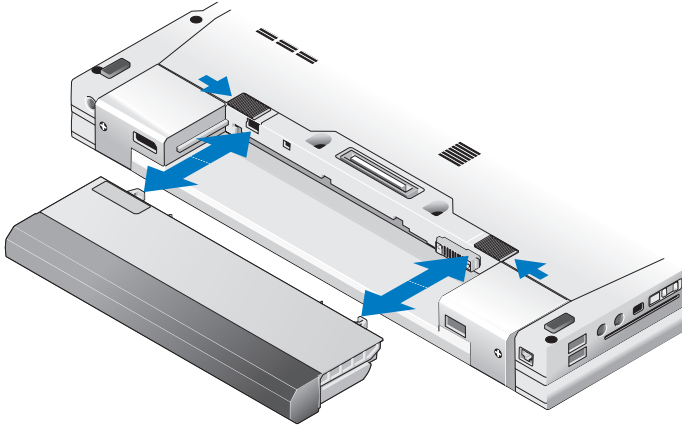

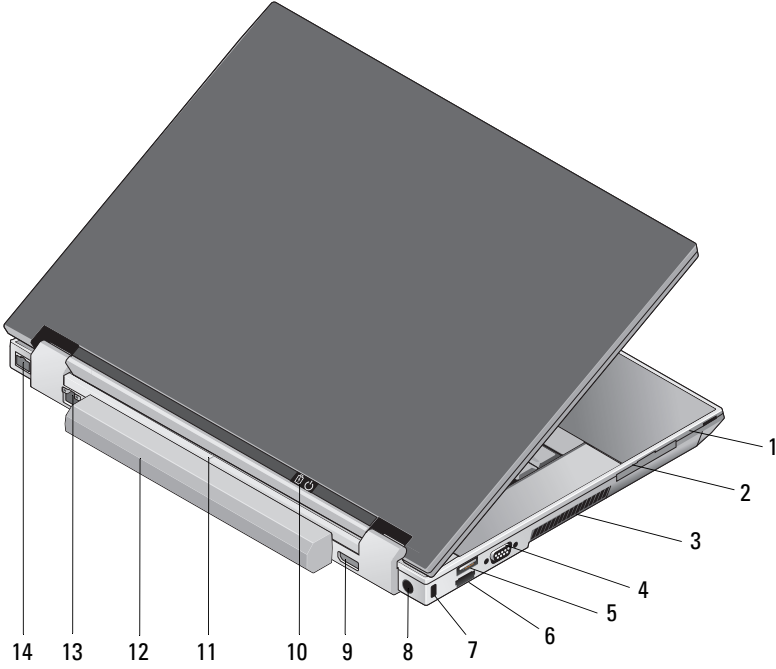

فتحة بطاقة (SD) SecureDigital	1	فتحة ExpressCard	2
فتحات التهوية	3	موصل الفيديو	4
موصل USB	5	موصل eSATA/USB	6
منفذ كابل الحماية	7	موصل محول التيار المتردد	8
منفذ العرض	9	مصباح الطاقة/مصباح البطارية	10
علامة محاذاة التوصيل	11	البطارية	12
موصل الشبكة (RJ-45)	13	موصل المودم (RJ-11)	14

**تنبيه:** تجنب سد فتحات التبريد أو دفع الأجسام داخلها أو ترك الغبار يتراكم داخلها. وتجنب تخزين كمبيوتر Dell الخاص بك في بيئة ذات تدفق هواء منخفض - مثل حقيبة مغلقة - أثناء تشغيله. قد تؤدي إعاقة تدفق الهواء إلى إتلاف الكمبيوتر أو نشوب حريق. يقوم الكمبيوتر بتشغيل المروحة عندما ترتفع درجة حرارته. الضوضاء الصادرة عن المروحة عادية ولا تشير إلى وجود مشكلة في المروحة أو في الكمبيوتر.



2	قفل الشاشة	1	الكاميرا والميكروفون (اختياري)
4	مصابيح حالة لوحة المفاتيح	3	الشاشة
6	أزرار التحكم في مستوى الصوت	5	لوحة المفاتيح
8	زر الطاقة	7	زر Dell ControlPoint (DCP)
10	موصلات الصوت (خرج الخط) و الميكروفون (دخل الخط)	9	موصلات USB (2)
12	موصل IEEE 1394a	11	فتحة البطاقة الذكية
14	مكبر الصوت	13	المفتاح اللاسلكي وزر محدد موقع شبكة Dell™ Wi-Fi Catcher™
16	حاوية الوسائط	15	قارئ البصمات (اختياري)
18	قارئ البطاقة الذكية بدون أطراف تلامس	17	فتحة PC Card
20	تحرير قفل الشاشة	19	مفتاح التوجيه
22	لوحة اللمس	21	أزرار مفتاح التوجيه/أزرار لوحة اللمس
24	مصابيح حالة الجهاز	23	مكبر الصوت
		25	مستشعر الضوء المحيط

# 1

## حول جهاز الكمبيوتر

ملاحظة: لمزيد من المعلومات حول ميزات جهاز الكمبيوتر الخاص بك، انظر دليل Dell™ Technology في الكمبيوتر الخاص بك أو على موقع [support.dell.com](http://support.dell.com).

### منظر أمامي

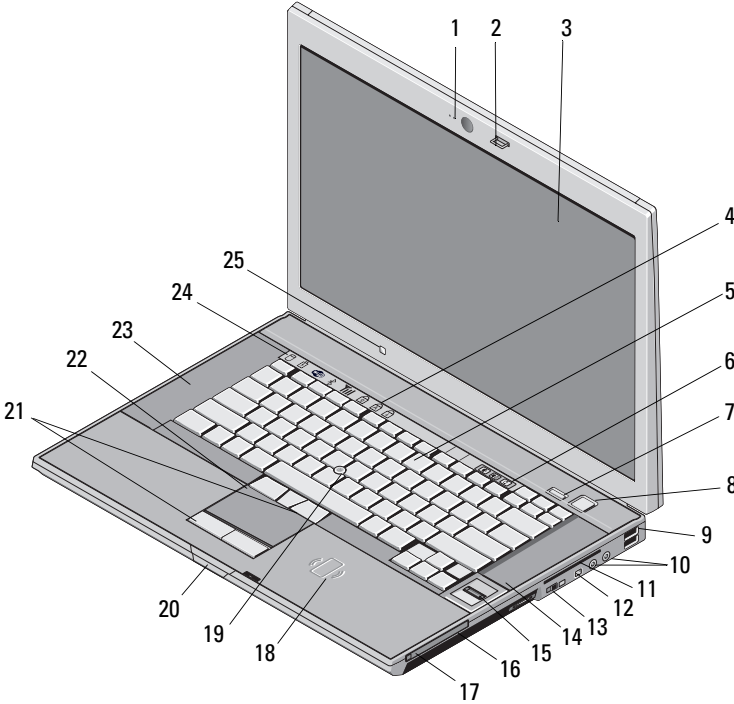



61	الوصول إلى التعليمات	6
61	الحصول على المساعدة	
62	الدعم الفني وخدمة العملاء	
62	DellConnect™	
62	الخدمات عبر الإنترنت	
63	خدمة AutoTech	
63	خدمة حالة الطلب المؤتمتة	
64	مشكلات خاصة بطلبك	
64	معلومات المنتج	
64	إرجاع المكونات بغرض الإصلاح بموجب الضمان أو بغرض رد الثمن	
65	قبل الاتصال	
67	الاتصال بشركة Dell	
69	البحث عن المعلومات	7
71	فهرس	

## 4 استكشاف الأخطاء وإصلاحها ..... 33

### الأدوات ..... 33

33 ..... مصابيح الطاقة

34 ..... أكواد صوت التنبيه

35 ..... رسائل الخطأ

41 ..... رسائل النظام

43 ..... استكشاف أخطاء مشاكل البرامج والأجهزة وإصلاحها

43 ..... Dell Diagnostics

### تلميحات استكشاف الأخطاء وإصلاحها ..... 45

45 ..... مشكلات الطاقة

47 ..... مشكلات الذاكرة

47 ..... مشكلات عدم الاستجابة والبرمجيات

49 ..... خدمة التحديث الفني من Dell

49 ..... الأداة المساعدة لدعم Dell

## 5 إعادة تثبيت البرامج ..... 51

### برامج التشغيل ..... 51

51 ..... التعرف على برامج التشغيل

52 ..... إعادة تثبيت برامج التشغيل والأدوات المساعدة

### استعادة نظام التشغيل ..... 54

55 ..... استخدام استعادة النظام من Microsoft® Windows®

57 ..... استخدام Dell Factory Image Restore

59 ..... استخدام وسائط نظام التشغيل

# المحتويات

7	1	حول جهاز الكمبيوتر
7		منظر أمامي
9		منظر خلفي
10		إزالة البطارية
		المفتاح اللاسلكي ومحدد موقع شبكة
11		Dell™ Wi-Fi Catcher™
13	2	إعداد الكمبيوتر
13		الإعداد السريع
16		الاتصال بالإنترنت
16		إعداد اتصال الإنترنت
18		نقل المعلومات إلى كمبيوتر جديد
18		نظام التشغيل Microsoft® Windows® XP
22		Microsoft Windows Vista®
23	3	المواصفات



# الملاحظات والإشعارات والتنبيهات

**ملاحظة:** تشير الملاحظة إلى المعلومات الهامة التي تساعدك في الحصول على أقصى استفادة من جهاز الكمبيوتر لديك. 

**إشعار:** يشير الإشعار إلى احتمال حدوث تلف في الأجهزة أو فقد بيانات، ويعلمك بكيفية تفادي المشكلة. 

**تنبيه:** يشير التنبيه إلى احتمال حدوث ضرر بالملتمكات أو إصابة شخصية أو وفاة. 

إذا قمت بشراء كمبيوتر Dell™ n Series، فلن تسري أي مراجع في هذا المستند تخص أنظمة التشغيل Microsoft® Windows®.

## إشعار منتج Macrovision

يتضمن هذا المنتج تقنية حماية حقوق التأليف والنشر التي تخضع لحماية حق المطالبة بموجب براءات الاختراع الأمريكية وحقوق الملكية الفكرية الأخرى التي تملكها شركة Macrovision Corporation ومالكي الحقوق الآخرين. يحذر استخدام تقنية حماية حقوق التأليف والنشر هذه إلا بموجب تصريح من شركة Macrovision Corporation، كما أنها مصممة خصيصاً للاستخدام المنزلي واستخدامات العرض المحدود الأخرى ما لم تصرح شركة Macrovision Corporation بغير ذلك. يحظر إجراء الهندسة العكسية أو التفتيش.

---

المعلومات الواردة في هذه الوثيقة عرضة للتغيير دون إشعار.  
© 2008 Dell Inc. كافة الحقوق محفوظة.

يُمنع منعاً باتاً إجراء أية عملية نسخ بأي شكل من الأشكال دون الحصول على إذن خطي من شركة Dell Inc.

العلامات التجارية المستخدمة في هذا النص: Dell و *Latitude* و *Wi-Fi Catcher* و *Dell MediaDirect* و *DellConnect* و شعار *DELL* هي علامات تجارية تابعة لشركة Dell Inc.، و *Bluetooth* هي علامة تجارية مسجلة مملوكة لشركة Bluetooth SIG, Inc. وتستخدمها Dell بموجب ترخيص، و *Intel* هي علامة تجارية مسجلة و *Core* هي علامة تجارية لشركة Intel Corporation في الولايات المتحدة ودول أخرى؛ و *Blu-ray Disc* هي علامة تجارية لشركة Blu-ray Disc Association؛ و *Microsoft* و *Windows Vista* و شعار زر Start (إبدأ) في نظام التشغيل *Windows Vista* هي إما علامات تجارية أو علامات تجارية مسجلة لشركة Microsoft Corporation في الولايات المتحدة و/أو الدول الأخرى.

قد يتم استخدام علامات تجارية وأسماء تجارية أخرى في هذه الوثيقة للإشارة إلى إما الكيانات المالكة لهذه العلامات والأسماء أو إلى منتجاتها. تتنصل شركة Dell Inc. من أية حقوق ملكية خاصة بعلامات وأسماء تجارية غير تلك المملوكة لها.

موديل PP30L

مراجعة A00

رقم القطعة P981C

أبريل 2008

# Dell™ Latitude™ E6500

## الدليل المرجعي السريع وإرشادات الإعداد

يقدم هذا الدليل نظرة عامة على الميزات والمواصفات والإعداد السريع والبرامج ومعلومات استكشاف الأخطاء وإصلاحها في جهاز الكمبيوتر الخاص بك. للحصول على مزيد من المعلومات حول نظام التشغيل والأجهزة والتقنيات لديك، انظر *دليل Dell Technology* على موقع [support.dell.com](http://support.dell.com).